

Cena specyfikacji – 20,00 zł

Opłata pocztowa – 13,50 zł

W.Sz.S.DDZ-P-8/2411/ 063 / 11

## SPECYFIKACJA

### ISTOTNYCH WARUNKÓW ZAMÓWIENIA PRZETARGU NIEOGRANICZONEGO O WARTOŚCI SZACUNKOWEJ poniżej 193 000 EURO

#### na dostawę

#### Materiałów piśmiennych ; eksploatacyjnych do drukarek ; płyt i tuszy oraz naczyń jednorazowych

#### I. ZAMAWIAJĄCY:

**Wojewódzki Szpital Specjalistyczny im. NMP**

Adres do korespondencji: **ul. Bialska 104/118 , 42-200 Częstochowa , woj. Śląskie**

**KRS 0000003907**

**NIP 573-22-99-604**

**Regon 001281053**

**Organ Założycielski- Województwo Śląskie**

Telefon: 034 / 367-37-53

Fax: 034 / 365-17-56

www.szpitalparkitka.com.pl

e-mail : [szp@data.pl](mailto:szp@data.pl)

Godziny urzędowania Zamawiającego : od poniedziałku do piątku od 7:00 do 14:35

#### II. Tryb udzielenia zamówienia:

1. Postępowanie prowadzone w trybie przetargu nieograniczonego (zgodnie z ustawą z dnia 29 stycznia 2004 r. Prawo zamówień publicznych - tekst jednolity: Dz. U. z 2010 r. nr 113 poz. 759 z późn. zm.), zwaną dalej ustawą Pzp.
2. Podstawa prawna opracowania specyfikacji istotnych warunków zamówienia :
  - 2.1. Ustawa z dnia 29 stycznia 2004 r Prawo zamówień publicznych.
  - 2.2. Rozporządzenia Prezesa Rady Ministrów z dnia 30 grudnia 2009r w sprawie rodzaju dokumentów , jakich może żądać zamawiający od wykonawcy oraz form , w jakich te dokumenty mogą być składane (Dz.U.z 2009r Nr 226 ,poz.1817).
  - 2.3. Rozporządzenia Prezesa Rady Ministrów z dnia 23 grudnia 2009r w sprawie średniego kursu złotego w stosunku do euro stanowiącego podstawę przeliczenia wartości zamówień publicznych (Dz.U.z 2009r Nr 224 , poz.1796).
  - 2.4. Rozporządzenie Prezesa Rady Ministrów z dnia 23 grudnia 2009r w sprawie kwot wartości zamówień oraz konkursów , od których jest uzależniony obowiązek przekazywania ogłoszeń Urzędowi Oficjalnych Wspólnot Europejskich (Dz.U. z 2009r nr 224 , poz. 1795).
  - 2.5. Kodeks cywilny.
  - 2.6. Ustawa z dnia 16 kwietnia 1993r o zwalczaniu nieuczciwej konkurencji (Dz.U. z 2003r Nr 153 , poz.1503 z późn. .zm.).

#### III. OPIS PRZEDMIOTU ZAMÓWIENIA :

- 1.Przedmiotem zamówienia jest dostawa „**MATERIAŁÓW PIŚMIENNYCH;**

**EKSPLOATACYJNYCH do DRUKAREK ; PŁYT i TUSZY oraz NACZYŃ JEDNORAZOWYCH** „ do siedziby Zamawiającego- Wojewódzkiego Szpitala Specjalistycznego im NMP w Częstochowie **przy ul. Białskiej 104/118 oraz przy ul. PCK** w asortymencie i ilościach określonych w **Załącznikach od Nr 1-6** do Specyfikacji Istotnych Warunków Zamówienia.

3. Zamawiający dopuszcza składanie ofert częściowych . Oferty można składać odniesieniu do jednej lub więcej części .
4. Zamawiający nie przewiduje udzielania zamówień uzupełniających.
5. Zamawiający nie dopuszcza do składania ofert wariantowych.
6. Zamawiający nie przewiduje zawarcia umowy ramowej.
7. Zamawiający nie przewiduje wyboru najkorzystniejszej oferty z zastosowaniem aukcji elektronicznej.
8. Kody klasyfikacji Wspólnego Słownika Zamówień ( CPV )

**30.19.76.44-2 papier kserograficzny**

**30.19.20.00-1 wyroby biurowe**

**30.19.92.30-1 koperty**

**39.22.21.10-8 sztuce i talerze jednorazowe**

9. Zamawiający dopuszcza składanie ofert na materiały równoważne o nie gorszych parametrach techniczno-jakościowych od oryginalnych produktów producentów urządzeń.

W przypadku dostawy innych równoważnych materiałów **prosimy o przedłożenie próbek** celem przetestowania i zaakceptowania jak również **dostarczenie oświadczenia, iż firma zobowiązuje się pokryć wszelkie koszty naprawy i wymiany urządzenia oraz nieprawidłowości nagranych płytek.**

**Materiały eksploatacyjne muszą spełniać następujące wymagania:**

- być kompatybilne ze wskazanym urządzeniem, zapewniać jego prawidłową eksploatację,
- nie powodować utraty praw gwarancji producenta urządzenia, do którego są przeznaczone
- być fabrycznie nowe, nie regenerowane, nie prefabrykowane, nie poddawane procesowi ponownego napełniania, wolne od wad technicznych, kompletne nie noszące śladów uszkodzeń zewnętrznych oraz uprzedniego używania,
- zapewniać wydajność oraz wysoką jakość wydruku, nie gorsze niż materiały oryginalne producentów urządzeń,
- odpowiadać wskazanym w specyfikacji parametrom spełniającym wymogi norm: tonery do **drukarek laserowych monochromatycznych ISO/IEC 19752, tusze ISO/IEC 24711,**
- posiadać oznaczenie produktu, termin ważności, kartę charakterystyki,
- być dostarczane do zamawiającego w fabrycznie zamkniętym opakowaniu zabezpieczonym odpowiednią banderolą lub hologramem stwierdzającym autentyczność produktu.

**Wykonawca będzie zobowiązany do pokrycia kosztów naprawy i dostarczenia sprzętu równoważnego na czas naprawy w przypadku awarii sprzętu drukującego spowodowanej wadliwym równoważnikiem materiału eksploatacyjnego.**

**Wykonawca będzie zobowiązany do pokrycia wszelkich kosztów naprawy i wymiany urządzenia ( lub zakupu nowego sprzętu w przypadku braku możliwości naprawy ) oraz nieprawidłowości nagranych płytek wynikłych na**

## **skutek stosowania równoważnych materiałów eksploatacyjnych .**

W przypadku zastosowania materiału równoważnego należy uzupełnić rubryki – „materiał równoważny + nazwa producenta”.

## **IV. TERMIN WYKONANIA ZAMÓWIENIA:**

1. Oferowany termin wykonania zamówienia: do wyczerpania wartości jednak nie dłużej niż **15 miesięcy** od daty podpisania umowy.

2. **Ze względu na brak magazynów dostawy będą realizowane loco składnica materiałów piśmiennych i artykułów biurowych w siedzibie Zamawiającego - cząstkowo tj. w ciągu 6 godzin od daty złożenia zapotrzebowania przesłanego faksem lub zgłoszonego telefonicznie przez upoważnionego pracownika Sekcji Kancelaryjnej- dotyczy Zał. Nr 1,2,3,4,6 ; Zał. Nr 5 – dostawa do 5-ciu dni roboczych.**

## **V. OPIS WARUNKÓW UDZIAŁU w POSTĘPOWANIU ORAZ OPIS SPOSOBU DOKONYWANIA OCENY SPEŁNIENIA TYCH WARUNKÓW:**

1. **O udzielenie zamówienia mogą ubiegać się Wykonawcy, którzy zgodnie z art. 22 ust. 1 ustawy Pzp spełniają warunki udziału w postępowaniu , w szczególności dotyczące:**

1.1 **posiadania uprawnień do wykonania określonej działalności lub czynności , jeżeli przepisy prawa nakładają obowiązek ich posiadania tj. złożą oświadczenie wg Zał. Nr 8 do SIWZ**

1.2. **posiadania wiedzy i doświadczenia**

Zamawiający uzna spełnienie w/w. warunku, jeżeli Wykonawca wykaże:

- iż w okresie ostatnich trzech lat przed upływem terminu składania ofert,( a jeżeli okres prowadzenia działalności jest krótszy - w tym okresie), przed upływem terminu składania ofert wykonał należycie przynajmniej jedną dostawę o wartości stanowiącej przedmiot zamówienia .

1.3. **dysponowania odpowiednim potencjałem technicznym oraz osobami zdolnymi do wykonania zamówienia**

Zamawiający uzna spełnienie w/w. warunku, jeżeli Wykonawca przedłoży :

- oświadczenie, że osoby, które będą uczestniczyć w wykonywaniu zamówienia, posiadają wymagane uprawnienia, jeżeli ustawy nakładają obowiązek posiadania takich uprawnień; -Zał. Nr 8 do SIWZ.

1.4. **sytuacji ekonomicznej i finansowej tj.:** złożą oświadczenie wg Zał. Nr 8 do SIWZ.**2. W celu wykazania spełnienia przez wykonawcę warunków udziału o których mowa w art. 22 ust.1 ustawy w postępowaniu Zamawiający wymaga dołączenia do oferty :**

1) **Oświadczenia o spełnieniu warunków udziału w postępowaniu o zamówienie publiczne z art. 22 ust. 1 ustawy zawarte w Załączniku Nr 8 do SIWZ**

W przypadku składania ofert przez Wykonawców występujących wspólnie oświadczenie podpisuje w imieniu wszystkich Wykonawców Pełnomocnik , wpisując w miejscu przeznaczonym na podanie nazwy i adresu Wykonawcy , nazwy i adresy wszystkich Wykonawców składających ofertę wspólną.

- 2). **wykaz wykonanych dostaw** ( co najmniej jednej dostawy) w zakresie niezbędnym do wykazania spełnienia warunku wiedzy i doświadczenia w okresie ostatnich trzech lat przed upływem terminu składania ofert, a jeżeli okres prowadzenia działalności jest krótszy- w tym okresie , z podaniem ich wartości , przedmiotu, dat wykonania i odbiorców oraz załączeniem dokumentów potwierdzających ,że te dostawy zostały wykonane należycie – **wg Załącznika Nr 10 do SIWZ.**

Jeżeli Wykonawca składa ofertę na więcej niż jeden Załącznik zobowiązany jest wówczas do złożenia wykazu dostaw zawierającego ,co najmniej jedną dostawę (dla każdego załącznika ) o wartości składanej oferty .

3. **W celu wykazania braku podstaw do wykluczenia z postępowania o udzielenie zamówienia z art. 24 ust. 1 Prawa zamówień publicznych Wykonawca składa następujące dokumenty:**

- 1) **Oświadczenie o braku podstaw do wykluczenia z postępowania o udzielenie zamówienia zgodnie z art. 24 ust.1 ustawy zawarte w Załączniku Nr 9 do SIWZ**

W przypadku składania oferty przez Wykonawców występujących wspólnie , powyższy dokument musi być złożony przez każdego Wykonawcę.

- 2). **Aktualny odpis z właściwego rejestru**, jeżeli odrębne przepisy wymagają wpisu do rejestru, wystawiony nie wcześniej niż 6 miesięcy przed upływem terminu składania ofert; Zamawiający wymaga złożenia:

W przypadku składania ofert przez Wykonawców występujących wspólnie, powyższy dokument musi być złożony przez każdego Wykonawcę.

W przypadku osób fizycznych nie prowadzących działalności gospodarczej należy złożyć wyłącznie oświadczenie, którego treść ujęta jest w **Załączniku Nr 9** do siwz.

- 3). **aktualnego zaświadczenia właściwego Naczelnika Urzędu Skarbowego** potwierdzającego, że wykonawca nie zalega z opłacaniem podatków, lub zaświadczenia, że uzyskał przewidziane prawem zwolnienie, odroczenie lub rozłożenie na raty zaległych płatności lub wstrzymanie w całości wykonania decyzji właściwego organu — wystawionego nie wcześniej niż 3 miesiące przed upływem terminu składania wniosków o dopuszczenie do udziału w postępowaniu o udzielenie zamówienia albo składania ofert; W przypadku składania oferty przez Wykonawców występujących wspólnie , powyższe zaświadczenie musi być złożone przez każdego Wykonawcę.

**Zamawiający dokona oceny spełnienia warunków udziału w postępowaniu , o których mowa w art. 22 ust. 1 , oraz stwierdzi brak podstaw do wykluczenia z powodu nie spełnienia warunków, o których mowa w art. 24 ust. 1, zgodnie z formułą ( spełnia-nie spełnia ) , w oparciu o oświadczenia i dokumenty złożone przez Wykonawcę w celu potwierdzenia spełnienia warunków udziału w postępowaniu.**

Uwaga : W przypadku wspólnego ubiegania się o udzielenie niniejszego zamówienia przez dwóch lub więcej Wykonawców , w ofercie muszą być złożone dokumenty na potwierdzenie niepodlegania wykluczeniu z postępowania, wymienione w pkt 1-3 dla każdego z nich.

4. Jeżeli Wykonawca ma siedzibę lub miejsce zamieszkania poza terytorium Rzeczypospolitej Polskiej, przedkłada dokumenty ,wystawione w kraju , w którym ma siedzibę lub miejsce zamieszkania , zgodnie z § 4 Rozporządzenia Prezesa Rady Ministrów z dnia 30 grudnia 2009 r. w sprawie dokumentów jakich może żądać Zamawiający od Wykonawcy oraz form, w jakich te dokumenty mogą być składane ( Dz.U.z 2009 r. Nr 226 poz. 1817 )potwierdzające ,że :

- a). nie otwarto jego likwidacji ani nie ogłoszono upadłości – wystawiony nie wcześniej niż 6 miesięcy przed upływem terminu składania wniosków o dopuszczenie do udziału w postępowaniu o udzielenie zamówienia albo składania ofert
- b).nie zalega z uiszczaniem podatków, opłat, składek na ubezpieczenie społeczne i zdrowotne albo, że uzyskał przewidziane prawem zwolnienie, odroczenie lub rozłożenie na raty zaległych płatności lub wstrzymanie w całości wykonania decyzji właściwego organu- wystawiony nie wcześniej niż 3 miesiące przed upływem terminu składania wniosków o dopuszczenie do udziału w postępowaniu o udzielenie zamówienia albo składania ofert.

**5).Informacje o innych oświadczeniach lub dokumentach niezbędnych do przeprowadzenia postępowania , które należy dołączyć do oferty:**

Na ofertę składają się również następujące dokumenty i załączniki

- 1) wypełniony i podpisany **Formularz ofertowy** stanowiący **Załącznik Nr 7** do SIWZ. , zawierający wszystkie **wprowadzone zmiany w czasie trwania postępowania**

Formularz ten winien być umieszczony bezpośrednio za stroną tytułową oferty lub stanowić jej pierwszą stronę.

- 2) **Pełnomocnictwo** osoby/ osób podpisujących ofertę do podejmowania zobowiązań w imieniu Wykonawcy , o ile nie wynikają z przepisów prawa lub innych dokumentów.

## **VI. INFORMACJA o SPOSOBIE POROZUMIEWANIA SIĘ z WYKONAWCAMI :**

1.Oświadczenia, wnioski, zawiadomienia oraz informacje Zamawiający i Wykonawcy przekazują pisemnie. Zamawiający dopuszcza porozumiewanie się za pomocą faksu, jednak każda ze stron na żądanie drugiej niezwłocznie potwierdza fakt otrzymania przesłanego dokumentu.

**Pytania do SIWZ ,sposobu złożenia oferty oraz realizacji zamówienia należy przesyłać na nr faxu 34 / 367-37-53 , 367-32-51 w celu usprawnienia - poczta elektroniczną na adres e-mail : [szp@data.pl](mailto:szp@data.pl)**

2.Wykonawca może zwrócić się do zamawiającego o wyjaśnienie specyfikacji istotnych warunków zamówienia. Zamawiający udzieli wyjaśnień wykonawcy, jeżeli wniosek wpłynie do niego nie później niż do końca dnia, w którym upływa połowa wyznaczonego terminu składania ofert. Zamawiający umieści treść pytań i wyjaśnień na stronie internetowej oraz przekaże je wykonawcom.

Jeżeli wniosek o wyjaśnienie treści specyfikacji istotnych warunków zamówienia wpłynął po upływie terminu składania wniosku lub dotyczy udzielonych wyjaśnień, zamawiający może udzielić wyjaśnień albo pozostawić wniosek bez rozpoznania. Przedłużenie terminu składania ofert nie wpływa na bieg terminu składania wniosku o wyjaśnienie treści siwz.

3.W uzasadnionych przypadkach , przed upływem terminu składania ofert , Zamawiający może zmienić treść Specyfikacji Istotnych Warunków Zamówienia .Dokonaną zmianę Zamawiający niezwłocznie zamieści na stronie internetowej , na której udostępniono specyfikację.

4.Korespondencję należy kierować na adres:

## Wojewódzki Szpital Specjalistyczny im. NMP

Adres do korespondencji: ul. Bialska 104/118 , 42-200 Częstochowa , woj. Śląskie  
każdorazowo powołując się na numer postępowania, tj . P-8/ **063** / 11

### 5.Uprawionymi do porozumiewania się z Wykonawcami są:

Grażyna Szeps	- sprawy proceduralne	-	tel./ fax	34 / 367-37-53
Teresa Resler	- sprawy merytoryczne		tel.	34 / 367-34-21
Artur Piekacz	- sprawy Zintegrowanego Systemu Zarządzania		tel.	34 / 367-34-52

## VII . WYMAGANIA DOTYCZĄCE WNIESIENIA WADIUM:

1. Wykonawca przystępujący do postępowania jest obowiązany wnieść wadium przed upływem terminu składania ofert, w wysokości :

Załącznik Nr	1 -	2.200,00 zł.
Załącznik Nr	2 -	4.400,00 zł.
Załącznik Nr	3 -	850,00 zł.
Załącznik Nr	4 -	75,00 zł.
Załącznik Nr	5-	30,00 zł.
Załącznik Nr	6 -	7,00 zł.

2.Wadium może być wnoszone w jednej lub kilku następujących formach:

- 1) pieniądzu;
- 2) poręczeniach bankowych lub poręczeniach spółdzielczej kasy oszczędnościowo-kredytowej, z tym, że poręczenie kasy jest zawsze poręczeniem pieniężnym;
- 3) gwarancjach bankowych;
- 4) gwarancjach ubezpieczeniowych;
- 5) poręczeniach udzielanych przez podmioty, o których mowa w art. 6b ust. 5 pkt 2 ustawy z dnia 9 listopada 2000 r. o utworzeniu Polskiej Agencji Rozwoju Przedsiębiorczości (Dz.U.z 2007 r. Nr 42, poz. 275 z późn. zm.).

3.Wadium wnoszone w pieniądzu wpłaca się przelewem na rachunek bankowy Zamawiającego **BRE BANK O/Częstochowa 47 1140 1889 0000 2254 2200 1004** z dopiskiem „**Wadium – Materiały piśmienne, eksploatacyjne do drukarek, płyty i tusze oraz naczynia jednorazowe**”. nr sprawy **P-8/ 063 /11** ”. Wadium uznaje się za wniesione w momencie uznania rachunku Zamawiającego. Kserokopię polecenia przelewu poświadczoną „za zgodność z oryginałem” przez Wykonawcę należy załączyć do oferty. Wadium wniesione w pieniądzu Zamawiający przechowuje na rachunku bankowym.

4.W przypadku wnoszenia wadium w formie niepieniężnej ( **gwarancji i poręczeń** )oryginał dokumentu świadczącego o jego wniesieniu i kserokopię poświadczoną „za zgodność z oryginałem” przez Wykonawcę należy załączyć do oferty.

5. Okres ważności wadium nie może być krótszy niż okres związania ofertą , przy czym pierwszym dniem ważności zobowiązania jest dzień składania ofert.

6.Wykonawca, którego oferta nie będzie zabezpieczona wadium odpowiadającym powyższym wymaganiom, zostanie przez Zamawiającego wykluczony z ubiegania się o udzielenie zamówienia publicznego.

7.Zamawiający zwraca wadium wszystkim wykonawcom niezwłocznie po wyborze oferty najkorzystniejszej lub unieważnieniu postępowania , z wyjątkiem wykonawcy , którego oferta została wybrana jako najkorzystniejsza , z zastrzeżeniem art. 46 ust. 4a. upzp

8.Wykonawcy , którego oferta została wybrana jako najkorzystniejsza , zamawiający zwraca wadium niezwłocznie po zawarciu umowy w sprawie zamówienia publicznego oraz wniesieniu zabezpieczenia należytego wykonania umowy , jeżeli jego wniesienia żądano.

9.Zamawiający zwraca niezwłocznie wadium na wniosek Wykonawcy , który wycofał ofertę przed upływem terminu składania ofert.

10. Zamawiający żąda ponownego wniesienia wadium przez wykonawcę, któremu zwrócono wadium na podstawie ust. 6, jeżeli w wyniku ostatecznego rozstrzygnięcia protestu jego oferta została wybrana jako najkorzystniejsza. Wykonawca wnosi wadium w terminie określonym przez zamawiającego.

11. Jeżeli wadium wniesiono w pieniądzu, Zamawiający zwraca je wraz z odsetkami wynikającymi z umowy rachunku bankowego, na którym było ono przechowywane, pomniejszone o koszty prowadzenia rachunku bankowego oraz prowizji bankowej za przelew pieniędzy na rachunek bankowy wskazany przez Wykonawcę.

12. Zamawiający zatrzymuje wadium wraz z odsetkami, jeżeli Wykonawca, którego oferta została wybrana:

- 1) odmówił podpisania umowy w sprawie zamówienia publicznego na warunkach określonych w ofercie;
- 2) nie wniósł wymaganego zabezpieczenia należytego wykonania umowy;
- 3) zawarcie umowy w sprawie zamówienia publicznego stało się niemożliwe z przyczyn leżących po stronie Wykonawcy.

13. Wadium wniesione przez jednego ze współników Konsorcjum uważa się za wniesione prawidłowo.

#### VIII. TERMIN ZWIĄZANIA OFERTĄ:

- 1) Termin związania ofertą wynosi 30 dni.
- 2) Bieg terminu związania ofertą rozpoczyna się wraz z upływem terminu składania ofert.
- 3) Wykonawca samodzielnie lub na wniosek Zamawiającego może przedłużyć termin związania ofertą, z tym, że Zamawiający może tylko raz, co najmniej na 3 dni przed upływem terminu związania ofertą, zwrócić się do Wykonawców o wyrażenie zgody na przedłużenie terminu związania ofertą o oznaczony okres, nie dłuższy niż 60 dni.
- 4) Przedłużenie okresu związania ofertą jest dopuszczalne tylko z jednoczesnym przedłużeniem okresu ważności wadium albo, jeżeli nie jest to możliwe, z wniesieniem nowego wadium na przedłużony okres związania ofertą.

#### IX. OPIS SPOSOBU PRZYGOTOWANIA OFERT

##### 1. Oferta.

- 1) Ofertę należy złożyć pod rygorem nieważności w formie pisemnej.
- 2) Oferty należy sporządzić dokładnie wg załączonego do specyfikacji formularza ofertowego stanowiącego **Załącznik nr 7** lub na nim.
- 3) Oferta winna być przygotowana w formie pisemnej w języku polskim, zgodnie z treścią SIWZ. W przypadku złożenia przez Wykonawcę dokumentów sporządzonych w języku obcym Zamawiający wymaga złożenia tłumaczenia na język polski poświadczonego przez Wykonawcę
- 4) Wszelkie koszty przygotowania i złożenia oferty ponosi Wykonawca.
- 5) Zaleca się aby oferta była trwale złączona, miała ponumerowane kolejnymi numerami wszystkie zapisane strony i miała wykazaną łączną liczbę stron oraz liczbę załączników.

##### 2. Forma dokumentów.

- 1) Wymagane dokumenty należy przedstawić w formie oryginałów albo kopii opatrzonej klauzulą „za zgodność z oryginałem”, i poświadczoną za zgodność z oryginałem przez Wykonawcę.
- 2) Zamawiający zażąda przedstawienia oryginału lub notarialnie potwierdzonej kopii dokumentu wyłącznie wtedy, gdy złożona przez Wykonawcę kopia dokumentu jest

nieczytelna lub budzi wątpliwości, co do jej prawdziwości.

### 3. Podpisy.

1) Oferta winna być podpisana przez osoby uprawnione do reprezentowania Wykonawcy w miejscach zaznaczonych w taki sposób aby tożsamość tej osoby / osób była identyfikowalna (np. podpis opatrzony imienną pieczęcią, czy też czytelny podpis składający się z pełnego imienia i nazwiska).

2) **W przypadku, gdy Wykonawcę reprezentuje pełnomocnik, do oferty musi być załączone pełnomocnictwo określające jego zakres i podpisane przez osoby uprawnione do reprezentacji Wykonawcy. Pełnomocnictwo należy przedłożyć w oryginale lub notarialnie potwierdzonej kopii.**

### 4. Oferta wspólna.

1) Wykonawcy występujący wspólnie (konsorcjum / spółka cywilna) są zobowiązani do ustanowienia Pełnomocnika do reprezentowania ich w postępowaniu albo do reprezentowania w postępowaniu i zawarcia umowy w sprawie przedmiotowego zamówienia publicznego

2) Oryginał pełnomocnictwa (lub notarialnie potwierdzona kopia pełnomocnictwa) powinien być załączony do oferty i zawierać w szczególności wskazanie:

a) postępowania o zamówienie publiczne, którego dotyczy,

b) wszystkich Wykonawców ubiegających się wspólnie o udzielenie zamówienia wymienionych z nazwy z określeniem adresu i siedziby,

c) ustanowionego Pełnomocnika oraz zakresu jego umocowania

3) Dokument pełnomocnictwa musi być podpisany przez wszystkich Wykonawców ubiegających się wspólnie o udzielenie zamówienia. Podpisy muszą być złożone przez osoby uprawnione do składania oświadczeń woli wymienione we właściwym rejestrze lub ewidencji Wykonawców.

4) Oświadczenia, formularze, dokumenty sporządzone na załączonych do SIWZ wzorach, składa i podpisuje w imieniu wszystkich Wykonawców PEŁNOMOCNIK, wpisując w miejscu przeznaczonym na podanie nazwy i adresu Wykonawcy, nazwy i adresy wszystkich Wykonawców składających ofertę wspólną.

5) Wszystkie kserokopie dokumentów załączone do oferty muszą być opisane „za zgodność z oryginałem”, i podpisane przez Pełnomocnika.

6) Wszelka korespondencja oraz rozliczenia dokonywane będą przez Zamawiającego wyłącznie z Pełnomocnikiem, którego adres należy wpisać w formie oferty.

7) Jeżeli oferta Wykonawców występujących wspólnie została wybrana, Zamawiający zażąda przed zawarciem umowy w sprawie zamówienia publicznego, umowy regulującej współpracę tych podmiotów.

### 5. Forma oferty.

1) Ofertę należy sporządzić w języku polskim z zachowaniem formy pisemnej pod rygorem nieważności.

2) Treść oferty musi odpowiadać treści SIWZ.

3) Każdy Wykonawca może złożyć jedną ofertę.

4) Zaleca się aby oferta była trwale złączona, miała ponumerowane kolejnymi numerami wszystkie zapisane strony i miała wykazaną łączną liczbę stron oraz liczbę załączników.

5) W ofercie Wykonawca winien wskazać części zamówienia, których wykonanie powierzy podwykonawcom. Brak powyższej informacji oznaczać będzie, że całość zamówienia zostanie zrealizowana przez Wykonawcę.

6) W przypadku, gdy wykonawca pragnie zastrzec, przed dostępem dla innych uczestników postępowania, informacje stanowiące tajemnicę przedsiębiorstwa w rozumieniu ustawy z dnia 16 kwietnia 1993 r. o zwalczaniu nieuczciwej konkurencji (tekst jednolity Dz. U. 2003 nr 153 poz. 1503 z późn. zm.), do oferty winien dołączyć wykaz informacji stanowiących tajemnicę przedsiębiorstwa podając precyzyjnie nazwę dokumentu i nr strony oraz podstawę prawną tajemnicy. Wykonawca powinien zastrzeżoną część oferty oznaczyć w sposób nie budzący wątpliwości, iż stanowi ona zastrzeżoną tajemnicę przedsiębiorstwa np. Umieścić ją w odrębnym (wydzielonym) opakowaniu oznaczonym napisem: **"TAJEMNICA PRZEDSIĘBIORSTWA - NIE UDOSTĘPNIAC"**. Wykonawca nie może zastrzec informacji, o których mowa w art. 86 ust. 4 ustawy Pzp.



7) Ofertę przetargową należy dostarczyć w opakowaniu lub kopercie, zaklejonej i opisanej nazwą i adresem Wykonawcy oraz hasłem:

**OFERTA przetargowa – P-8/063/11 -na dostawę „Materiałów piśmiennych ,eksploatacyjnych do drukarek ,płyt i tuszy oraz naczyń jednorazowych-  
Załącznik Nr ..... Nie otwierać przed .....2011 r godz. 10:15**

8) W razie braku powyższej informacji Zamawiający nie ponosi odpowiedzialności za zdarzenia wynikające z tego braku, np. za otwarcie ofert przed terminem otwarcia, a w przypadku składania oferty pocztą za jej nie otwarcie w trakcie sesji otwarcia ofert.

9).Wykonawcy ponoszą wszelkie koszty związane z przygotowaniem i złożeniem oferty. Zamawiający nie przewiduje zwrotu kosztów udziału w postępowaniu.

## **6. Zmiany , wycofanie oferty.**

Wykonawca może, przed upływem terminu składania ofert, zmienić lub wycofać ofertę:

1) Za skuteczne wprowadzenie zmiany, Zamawiający uzna zmiany wprowadzone przed upływem terminu składania ofert, przez pisemne powiadomienie o wprowadzeniu zmian w złożonej ofercie. Zmiany dotyczące treści oferty powinny być przygotowane, opakowane i zaadresowane w ten sam sposób co oferta. Dodatkowo opakowanie (koperta), w którym jest przekazywana zmieniona oferta, należy opatrzyć napisem "**ZMIANA OFERTY**".

2) Za skuteczne wycofanie oferty, Zamawiający uzna pisemne oświadczenie Wykonawcy o wycofaniu oferty, złożone przed upływem terminu składania ofert. Wycofanie oferty powinno być opakowane i zaadresowane w ten sam sposób co oferta. Dodatkowo opakowanie (koperta), w którym jest przekazywane powiadomienie, należy opatrzyć napisem "**WYCOFANIE OFERTY**".

## **X. ODRZUCENIE OFERTY:**

1 Oferta zostanie odrzucona w przypadku jeżeli :

- 1) jest niezgodna z ustawą PZP
- 2) jej treść nie odpowiada treści Specyfikacji Istotnych Warunków Zamówienia , z zastrzeżeniem art. 87 ust.2 pkt.3 ustawy PZP
- 3) jej złożenie stanowi czyn nieuczciwej konkurencji w rozumieniu przepisów o zwalczaniu nieuczciwej konkurencji ;
- 4) zawiera rażąco niską cenę w stosunku do przedmiotu zamówienia;
- 5) została złożona przez Wykonawcę wykluczonego z udziału w postępowaniu o udzielenie zamówienia publicznego lub zaproszonego do składania ofert ;
- 6) zawiera błędy w obliczeniu ceny;
- 7) Wykonawca w terminie 3 dni od dnia doręczenia zawiadomienia nie zgodził się na poprawienie omyłki, o której mowa w art. 87 ust. 2 pkt. 3;
- 8) Jest nieważna na podstawie odrębnych przepisów

## **XI. SKŁADANIE OFERT**

1. Oferty należy składać w siedzibie Zamawiającego (Kancelaria pok. 356) w godzinach od 7:30 do 14:30 (w dni robocze, od poniedziałku do piątku) w terminie do dnia **14. 09. 2011 r. do godz.10:00.**

2. Oferty złożone po terminie zwraca się bez otwierania po upływie terminu przewidzianego na wniesienie odwołania.

## **XII. OTWARCIE OFERT**

1.Otwarcie ofert nastąpi w dniu **14.09.2011 r.** o godzinie **10:15** w Wojewódzkim Szpitalu Specjalistycznym im. NMP, II piętro , sala 310a , pawilon D.

2.Otwarcie ofert jest jawne.

3. Bezpośrednio przed otwarciem ofert Zamawiający poda kwotę , jaką zamierza przeznaczyć na sfinansowanie zamówienia .

4. Po otwarciu oferty Zamawiający poda nazwę firmy oraz adres Wykonawcy , którego oferta

jest otwierana , a także informacje dotyczące ceny oferty, terminu wykonania zamówienia publicznego , okresu gwarancji i warunków płatności zawartych w ofercie.

5. W przypadku , gdy Wykonawca nie był obecny przy otwieraniu ofert , na jego wniosek, Zamawiający prześle mu informacje , które zostały odczytane podczas otwarcia ofert.

### **XIII.OPIS SPOSOBU OBLICZENIA CENY:**

1.Przez cenę oferty Zamawiający rozumie cenę za wykonanie przedmiotu zamówienia zgodnie z wymogami zamawiającego.

2. Cena za realizację całego zamówienia musi zawierać wszystkie elementy kosztów wykonania przedmiotu zamówienia oraz powinna zawierać upusty udzielane Zamawiającemu przez Wykonawcę na czas trwania umowy. Skutki finansowe błędnego obliczenia ceny oferty, wynikające z nie uwzględnienia wszystkich okoliczności, które mogą wpływać na cenę, obciążają Wykonawcę.

- 1) cenę przedmiotu zamówienia
- 2) ubezpieczenia i transportu dostawy do siedziby Zamawiającego
- 3) należności celne ( cło ; podatek graniczny )
- 4) podatek VAT i akcyzę

3. Ceny jednostkowe, cena łączna , podatek VAT należy podać do dwóch miejsc po przecinku;

Należy podać łączną wartość brutto zamówienia (liczbowo i pisemnie), wartość netto oraz stawkę podatku VAT, zgodnie z formularzem ofertowym. Przy wyliczaniu wartości cen poszczególnych elementów należy ograniczyć się do dwóch miejsc po przecinku na każdym etapie wyliczenia ceny.

Obowiązek podatkowy, w sytuacji nabywania towarów lub usług od podmiotów zagranicznych określonych zgodnie z przepisami ustawy z dnia 11 marca 2004 r. o podatku od towarów i usług (Dz. U. z 2004 r Nr 54 póź. 535 z późn. zm.) spoczywa na nabywcy towarów lub usług odbiorcy, którym w przypadku postępowania o zamówienie publiczne jest Zamawiający.

W przypadku złożenia oferty, której wybór prowadziłby do powstania obowiązku podatkowego Zamawiającego zgodnie z przepisami o podatku od towarów i usług w zakresie dotyczącym wewnątrzwspólnotowego nabycia towarów, Zamawiający w celu oceny takiej oferty dolicza do przedstawionej w niej ceny podatek od towarów i usług, który miałby obowiązek wpłacić zgodnie z obowiązującymi przepisami.

4. Wpisanie w formularzu asortymentowo-cenowym zera jako wartości pozycji spowoduje odrzucenie oferty;

5. Rozliczenia między Zamawiającym a Wykonawcą będą dokonywane w walucie PLN

6. Zamawiający dokona poprawienia omyłek w ofertach Wykonawców zgodnie z art.87 ust.2 Prawa zamówień publicznych- zgodnie z poniższymi zasadami :

- 1) **oczywiste omyłki pisarskie** czyli bezsporne , nie budzące wątpliwości omyłki dotyczące wyrazów , w szczególności :
  - a) ewidentny błąd gramatyczny;
  - b) mylna pisownia wyrazów;
  - c) niezamierzone opuszczenie wyrazu lub jego części;
  - d) ewentualny błąd rzeczowy;
  - e) rozbieżność pomiędzy ceną wpisaną liczbą i słownie;
- 2) **oczywiste omyłki rachunkowe** ( omyłki dotyczące działań arytmetycznych na liczbach ), a w szczególności :

- a) błędne obliczenie prawidłowo podanej w ofercie stawki podatku od towarów i usług;
- b) błędne zsumowanie w ofercie wartości netto i kwoty podatku od towaru i usług;
- c) błędny wynik działania matematycznego wynikający z dodawania ,odejmowania ,mnożenia i dzielenia

Zamawiający zastrzega , iż katalog wymieniony w lit. a) ; b); c); nie wyczerpuje możliwości poprawienia oczywistych omyłek rachunkowych – Zamawiający poprawi wszelkie oczywiste omyłki rachunkowe , które wystąpią w ofertach , uwzględni również konsekwencje rachunkowe dokonanych w powyższy sposób poprawek.

3) **inne omyłki** polegające na niezgodności oferty ze Specyfikacją Istotnych Warunków Zamówienia , nie powodujące istotnych zmian w treści oferty , niezwłocznie zawiadamiając o tym Wykonawcę , którego oferta została poprawiona.

#### **XIV. OPIS KRYTERIUM I SPOSOBU OCENY OFERT ORAZ OPIS SPOSOBU OBLICZANIA CENY OFERTY :**

1. Analiza ofert zostanie przeprowadzona komisyjnie przez Zamawiającego.

Przy wyborze ofert Zamawiający będzie się kierował następującym kryterium:

**cena brutto                    100%.**

-najniższa wartość        100 pkt

2.Formuła oceny:

(najniższa cena brutto ze wszystkich ważnych ofert/ cena brutto badanej oferty) x 100pkt.

Najkorzystniejszą będzie oferta, która uzyska najwyższą ilość punktów oraz spełniająca warunki udziału w postępowaniu.

3.W przypadku złożenia oferty przez Wykonawcę posiadającego swoją siedzibę lub miejsce zamieszkania poza terytorium Rzeczypospolitej Polskiej Zamawiający doliczy do ceny ofertowej kwotę należnego obciążającego Zamawiającego z tytułu realizacji umowy podatku VAT. W ten sposób obliczona cena ofertowa podmiotu zagranicznego zostanie podstawiona do powyższego wzoru. W przypadku , gdy Wykonawca uwzględni w cenie oferty podatek VAT Zamawiający do przeliczenia przyjmie wartość brutto ( cena oferty z podatkiem VAT).

#### **XV. POSTANOWIENIA DOTYCZĄCE UMOWY**

1.Wzór umowy wraz z „, Protokołem Koordynacyjnym „, stanowi **Załącznik** do SIWZ

2.Umowy z Wykonawcami , którzy wygrają postępowanie , zostaną zawarte w terminie nie krótszym niż 15 dni od dnia przekazania zawiadomienia o wyborze oferty .

3.Zamawiający zawrze umowę w sprawie zamówienia publicznego przed upływem terminów, o których mowa w ust. 2 , jeżeli w postępowaniu o udzielenie zamówienia została złożona tylko 1 oferta.

#### **XVI. ZABEZPIECZENIE NALEŻYTEGO WYKONANIA UMOWY**

W przedmiotowym postępowaniu Zamawiający nie wymaga wniesienia zabezpieczenia należytego wykonania umowy .

#### **XVII. POUCZENIE O ŚRODKACH OCHRONY PRAWNEJ**

Wykonawcy przysługuje prawo korzystania z środków ochrony prawnej zgodnie z działem VI ustawy Pzp.

## **XVIII. WYKAZ ZAŁĄCZNIKÓW DO SIWZ**

Załącznikami do niniejszej specyfikacji są :

Przedmiot zamówienia	Załącznik Nr	1-6
Formularz ofertowy	Załącznik Nr	7
Oświadczenia	Załącznik Nr	8, 9
Wykaz wykonanych dostaw	Załącznik Nr	10

Zatwierdził:  
Z-ca Dyrektora  
ds. Lecznictwa  
lek.med. Grzegorz Kupczak

Częstochowa , dn. 31.08.2011 r.

## ZAŁĄCZNIK Nr 1

Lp.	Nazwa artykułu	Jedn. miary	Ilość roczna	Cena jedn. netto zł.	Wartość netto w zł	VAT %	Wartość brutto w zł
1.	Antyrama A-3	Szt.	5				
2.	Antyrama A-4	szt.	5				
3.	Antyrama A-5	Szt.	5				
4.	Bibuła kolorowa	Szt.	50				
5.	Bibuła kolorowa krepowana	Szt.	30				
6.	Bloczki klejone kolorowe samoprzylepne 7,5 cm	szt.	100				
7.	Blok rysunkowy A4	Szt.	20				
8.	Blok rysunkowy A-4 kolorowy	Szt.	30				
9.	Blok techniczny A-4	Szt.	30				
10.	Blok techniczny kolorowy	Szt.	40				
11.	Blok z makulatury A-4 / 100 kart.	szt.	200				
12.	Blok z makulatury B5	Szt.	100				
13.	Cienkopisy 0,4	szt.	200				
14.	Długopisy zwykłe	szt.	700				
15.	Długopisy żelowe	szt.	500				
16.	Dziurkacz do grubych dokumentów	Szt.	4				
17.	Dziurkacz metalowy na 40-kart	szt.	50				
18.	Farby do malowania na szkłe konturówki	kpl.	6				
19.	Farby olejne	Op.	3				
20.	Fastykuły – teczki archiwalne	Szt.	250				
21.	Flamastry kolorowe – komplet 6-cio kolorowy	kpl.	10				
22.	Flamastry pojedyncze (czarne,czerwone,zielone, niebieskie)	szt.	100				
23.	Folia do laminowania 100 mic A-4 / 100 szt./	op.	5				
24.	Folia do laminowania 100 mic A-5 / 100 szt	op	1				
25.	Folia kopiująca do tel/faxu KX-FA 136 A	op	2				
26.	Grzbiety do bindownicy białe plastikowe o śr. 28,50 mm a 50 szt	op	3				
27.	Grzbiety do bindownicy białe plastikowe o śr. 10 mm a 100 szt	op	3				
28.	Grzbiety do bindownicy białe plastikowe o śr. 14 mm a 100 szt	op	3				
29.	Grzbiety do bindownicy białe plastikowe o śr. 19 mm a 100 szt	op	3				
30.	Grzbiety do bindownicy białe plastikowe o śr. 25 mm a 50 szt	op	3				
31.	Grzbiety plastikowe do bindownicy białe o śr. 8 mm a 100 szt	op	3				
32.	Grzbiety plastikowe do bindownicy białe o śr. 6 mm a 100 szt	op	3				
33.	Gumki	szt	100				
34.	Kalendarz książka	Szt.	50				
35.	Kalendarz terminarz biurowy leżący bez podstawki	szt.	200				
36.	Kalka maszynowa A-3 a 100 szt.	op.	2				
37.	Kalka maszynowa czarna A-4 / 50 szt. /	op.	50				
38.	Kalka ołówkowa A4	Szt.	12				
39.	Kalkulator SDC – 888 T	Szt.	10				
40.	Karty okolicznościowe pocztówki	Szt.	150				
41.	Kaseta do maszyny piszącej Optima SP 20,28 nylon	szt.	5				
42.	Klej biurowy w tubce	szt.	400				
43.	Klej Vikol	Szt.	20				
44.	Kolorowe pinezki z dużym łebkiem	Op.	10				
45.	Koperta B5 biała samoprzylepna a 100 szt.	Op.	60				
46.	Koperta bezpieczna B5	Szt.	300				
47.	Koperta powietrzna A4	Szt.	120				
48.	Koperta powietrzna B5	Szt.	200				
49.	Koperty A4 białe a 100 szt. samoprzylepne	op.	60				
50.	Koperty A4 brązowe a 100 szt.(śliski papier) samoklejące	op.	100				

51.	Koperty B5 brązowe a 100 szt. (śliski papier) samoklejące	op.	400				
52.	Koperty C5 brązowe a 100 szt. samoklejące	op.	100				
53.	Koperty listowe białe a 100szt(proste zamykanie, samoklejące)	op.	400				
54.	Koperty RTG 370 x 450 brązowa 100 szt.	op.	300				
55.	Korektor maszynowy do Optimy SP	szt.	10				
56.	Kreda kolorowa	Szt.	10				
57.	Kredki ołówkowe	Kpl.	10				
58.	Linijki 30 cm	szt.	30				
59.	Maczałka	Szt.	10				
60.	Marker do opisywania płyt CD czarny	szt.	150				
61.	Markery białe olejowe cienkie do pisania na kliszach rtg	szt.	30				
62.	Nożyczki – dł. 20 cm	szt.	50				
63.	Nożyk do korespondencji	szt.	5				
64.	Ofertówki / koszulki / A4 – a 100 szt.	op.	300				
65.	Okładki na dokumenty do bindownicy 297 mm x 210 mm A-4 0,180 mm (przezroczyste) a 100 szt	op	5				
66.	Okładki na dokumenty do bindownicy białe karton 100 szt. A4 (297 mm x 210 mm)	op.	5				
67.	Ołówki 120 1hb	szt	200				
68.	Papier do drukarki Laser 80 g/m kolorowy	ryza	2				
69.	Papier do faksu 210 mm dł. 30 m	rol	300				
70.	Papier kancelaryjny A3 / 500 szt. / kratka	ryza	10				
71.	Papier kolorowy A3	ryza	3				
72.	Papier komputerowy 240 (1+0) bez nadruku	op.	20				
73.	Papier komputerowy 240 (1+1) kopia kolor bez nadruku	op.	80				
74.	Mazaki do białych tablic	op.	10				
75.	Rolka termiczna do faxu 216 mm x 30m	op.	20				
76.	Papier komputerowy 375 (1+0) bez nadruku	op	5				
77.	Koperty na płyty z okienkiem	szt.	70000				
78.	Folia „strecz”(1,20 kg, 23 mic. szer. 50 cm)	szt.	20				
79.	Papier ksero A3 , 80g/m2, / 500 szt / biały	ryza	100				
80.	Papier ksero A4 , 80g/m2, / 500 szt. /biały	ryza	4800				
81.	Papier milimetrowy A3	op.	1				
82.	Papier milimetrowy A4	op.	2				
83.	Papier pakowy szary	kg	30				
84.	Permanent czarny cienki do pisania po szkle	szt	500				
85.	Permanent do opisywania bielizny 50/60 czarny	szt.	950				
86.	Pędzelek z miękkim włosiem nr 12	szt	10				
87.	Pinezki	op.	50				
88.	Pióro korekcyjne z końcówką metalową kl UNI	szt.	120				
89.	Pisak Marker Permanent czarny REF 222 cienki	szt	20				
90.	Pisaki kolorowe 4 kolory	Kpl.	100				
91.	Podkładka z klipsem A4	szt.	40				
92.	Poduszka do pieczętek	Szt.	10				
93.	Półka na dokumenty plast. przezroczysta	szt.	100				
94.	Przekładki do segregatora kolorowe	Op.	20				
95.	Pudła archiwizacyjne wys. 32 cm, szer.grzbietu 12cm	Szt.	2000				
96.	Rolka termiczna 11 cm x 30 m	rolka	100				
97.	Rolka termiczna 28 x 25 biały papier	szt	500				
98.	Rolka termiczna 49 mm x 30 m	rolka	5				
99.	Rolka termiczna 57/25/12 x 30 m	rolka	500				
100	Rolki do maszynki liczącej CITIZEN CX 123	rolka	60				
101	Rozszywacz	Szt.	10				
102	Segregator grzbiet 3 cm	Szt.	50				
103	Segregatory A4 zwykle szer. grzbietu 5 cm	szt.	50				
104	Segregatory zwykle A4 z dźwignią	szt.	1100				
105	Skoroszyt papierowy pełny	szt.	500				
106	Skoroszyt plastikowy	Szt.	800				
107	Skoroszyt plastikowy oczkowy	szt.	1500				

108	Skoroszyt zawieszkowy pełny papierowy	Szt.	900						
109	Skorowidz alfabetyczny A 4 (kratka – 100 kart) z literami	szt.	70						
110	Skorowidz wąski	Szt.	30						
111	Spinacze biurowe małe 28 mm a 100 szt.	pud.	2000						
112	Spinacze plikowe duże 70 mm a 50 szt.	pud.	150						
113	Sznurek sizalowy	Szt.	20						
114	Sznurek szpagat konopny 0,5 kg	szt.	100						
115	Szpilki	op.	30						
116	Tablica korkowa 60/90	szt.	20						
117	Taśma Dalton 57 mm	Szt.	100						
118	Taśma klejąca „gęsia skórka” szer. 1 cm	szt.	10						
119	Taśma klejąca dwustronna	Szt.	40						
120	Taśma klejąca przezroczysta szer. 3 cm a 10 szt.	op.	400						
121	Taśma pakowa szer. 5 cm, klejąca, szara	szt.	190						
122	Taśma papierowa maskująca 5 cm (żółta malarska)	szt.	10						
123	Teczka wiązana papierowa biała karton nabłyszczany typu Bartorex	szt.	3000						
124	Teczka wiązana plastikowa	szt.	100						
125	Teczki do akt osobowych , grzbiet składany, twarda okładka wiązana	szt.	300						
126	Teczki do korespondencji	szt.	20						
127	Teczki papierowe na gumkę	szt.	120						
128	Tektura bielona 400 g 100 cm x 70 cm	kg.	40						
129	Tusz do pieczętek automatycznych (czarny, niebieski, czerwony)	szt.	100						
130	Tusz do pieczętek olejowy czarny	Szt.	80						
131	Tusz do pieczętek olejowy kolorowy	Szt.	80						
132	Tusz do stempli metalowych	Szt.	10						
133	Wkłady do długopisów żelowych	szt.	200						
134	Woreczki strunowe B5	Szt.	1200						
135	Woreczki strunowe małe	Szt.	2400						
136	Woreczki strunowe średnie	Szt.	1200						
137	Zakreślacz kolorowy 1 – 4 mm	szt.	70						
138	Zeszyty A4 / 96 kart. (twarda oprawa)	szt.	300						
139	Zeszyty A5/ (60 kart)	szt.	300						
140	Zszywacz do grubych dokumentów	Szt.	8						
141	Zszywacz metalowy na 30 kartek	szt.	80						
142	Zszywki 24/6 a 1000 szt.	szt.	1000						
143	Zszywki 24/8 mm a 1000 szt.	op.	20						
144	Zszywki 923/14 mm	op.	20						
RAZEM :								xxxx	

## ZAŁĄCZNIK Nr 2

Lp.	Nazwa artykułu	Oryginały Nazwa producenta	Równoważniki Nazwa producenta	Jedn. miary	Ilość roczna	Cena jedn. netto w zł.	Wartość netto w zł.	VAT %	Wartość brutto w zł.
1.	Dyskietki MS 2HD 3,5 a 10 szt.			Op.	30				
2.	Folia do faxu KX- FP 343			Szt.	10				
3.	Film do faxu KX-			Op.	8				

	<b>FA 136A (2 rolki )</b>								
4.	Kaseta do drukarki <b>OKI 590/591</b>			Szt.	30				
5.	Matryca do powielacza RICOH 240mm x 125 mm VT 1800			Szt.	1				
6.	Folia A4 gr. 100 mic. Do drukarki HP LASER			Op.	2				
7.	Toner do ksero <b>PANASONIC DP 1820 E</b>			Szt.	5				
8.	Toner do drukarki <b>HP 2300L</b>			Szt.	2				
9.	Toner do <b>SAMSUNG ML 2010P</b>			Szt.	30				
10.	Toner do drukarki <b>OKI B 6200</b>			Szt.	12				
11.	Tusz czarny <b>HPc 6656 ae</b>			Szt.	8				
12.	Kaseta barwiąca do kasy fiskalnej OPTIMUS IC FRIGO (II25 m.			Szt.	1				
13.	Sprężone powietrze 400 ml			Szt.	4				
14.	Taśma do drukarki CITIZEN SWIFT 90			Szt.	2				
15.	Taśma do drukarki EPSON LQ 400/800 nylon HD 13 mm LQ 850/fx/1x 800 FX/MX/RX 70			Szt.	10				
16.	Taśma do drukarki EPSON LX 1050 dł. 492 mm			Szt.	1				
17.	Taśma do drukarki <b>OKI 3390/3391 , 3321</b>			Szt.	750				
18.	Taśma do faxu PANASONIC KX-FM 131			Szt.	6				
19.	Taśma do streamera 4 mm DDS3 (12 GB )			Szt.	5				
20.	Taśma EPSON LX 300 czarna			Szt.	10				
21.	Toner do drukarki <b>HP 1100 ( Cartridge C 4092 A )</b>			Szt.	40				
22.	Toner do drukarki <b>HP 1200</b>			Szt.	20				



23.	Toner do drukarki <b>HP 1300</b>			Szt.	2				
24.	Toner do drukarki <b>HP 1320</b>			Szt.	50				
25.	Toner do drukarki <b>HP 5000</b>			Szt.	1				
26.	Toner do drukarki <b>HP L J 1010,1018, 1020</b>			Szt.	70				
27.	Tusz do drukarki HP PSC 2355 (trójkolorowy <b>HP 343</b>			Szt.	3				
28.	Tusz do drukarki <b>HP PSC 2355 hp 338 black</b>			Szt.	20				
29.	Toner do drukarki <b>Laser Jet 5L 6L</b>			Szt.	1				
30.	Toner do drukarki <b>OKI PAGE 8W</b>			Szt.	3				
31.	Toner do drukarki <b>Samsung ML 1710</b>			Szt.	10				
32.	Toner do kserokopiarki <b>CANON 6216</b>			Szt.	3				
33.	Toner do kserokopiarki <b>MITA KYOCERA 1460</b>			Szt.	4				
34.	Tusz do drukarki <b>HP 500 Desk Jet</b> czarny HP 51626 A 40 ml			Szt.	2				
35.	Tusz do drukarki <b>HP 690 C</b> ( HP 51629 A ) czarny			Szt.	26				
36.	Tusz do drukarki <b>HP 690C</b> kolorowy 40 ml. HP 51649A			Szt.	20				
37.	Tusz do drukarki <b>HP 959 C</b> czarny			Szt.	8				
38.	Tusz do drukarki <b>HP DESK JET 3820</b> nr koloru 78, C6578			Szt.	3				
39.	Tusz do drukarki HP DESK JET <b>880 HP 51645A</b> czarny			Szt.	3				
40.	Tusz do drukarki <b>HP DESK JET 880 C HPC 1823 D</b> kolorowy			Szt.	3				
41.	Tusz do drukarki <b>LEXMARK</b> kolor Z-13 ,17			Szt.	3				
42.	Tusz do drukarki <b>LEXMARK Z 53</b> czarny			Szt.	6				

43.	Tusz <b>HPc 6615n</b> czarny do drukarki HP Desk Jet <b>3820</b>			Szt.	2				
44.	Cartridge do drukarki laserowej <b>OKI B4200</b>			Szt.	3				
45.	Folia do faxu PHILIPS MAGIC 3 PRIMO			Szt.	10				
46.	Toner do <b>HP 895</b> <b>Cxi</b> do spirometru			Szt.	3				
47.	Toner do <b>Brother</b> <b>1430 Laser</b>			Szt.	4				
48.	Toner do <b>HP</b> <b>6P,5P, (C 3903 A</b> <b>)</b>			Szt.	2				
49.	Zestaw do drukarki <b>LJ</b> <b>2550n</b> Czarny HP Q3960 A Purpurowy HP Q3973 A Błękitny HP Q3961 A Żółty HP Q3962 A Bęben światłoczuły Q 3964 A			Szt.	1				
				Szt.	1				
				Szt.	1				
				Szt.	1				
				Szt.	1				
50.	Tusz do ksero HP Black 56 hp psc <b>1215</b>			Szt.	8				
51.	Tusz do faxu <b>Brother 1835 C</b> LC 900 HYBR LC 900 M LC 900 C LC 900 Y			Szt.	9				
				Szt.	9				
				Szt.	9				
				Szt.	9				
52.	Toner do <b>MINOLTA</b> <b>Konica Page Pro</b> <b>1300 W</b>			Szt.	1				
53.	Tusz do drukarki <b>HP DJ 3745</b> czarny 27` kolor 28`			Szt.	8				
				Szt.	7				
54.	Płyty CD-R 700 MB na spindlu op.=100 szt.			op.	70				
55.	Płyty CD-RW 700 MB na spindlu			Szt.	300				
56.	Płyty DVD-R SLIM ( pojedynczo w plast. pudełeczkach )			Szt.	400				
57.	Płyty DVD-RW SLIM ( szybkość			Szt.	30				

	min. 8 )								
58.	Płyty DVD + RW slim			Szt.	50				
59.	Folia LJ Monochrome Transparencies 150g/m <sup>2</sup> ,A4 210x297 mm( 50 arkuszy )			Op.	5				
60.	Toner HP LJ Q 6511 do druk. <b>HP LJ 2420 czarny</b>			Szt.	3				
61.	Toner do <b>LEXMARK E 232 czarny</b>			Szt.	4				
62.	Toner do <b>LEXMARK C 920</b> Czarny Żółty Magenta cyan			Szt.	3				
				Szt.	3				
				Szt.	3				
				Szt.	3				
63.	Tusz do drukarki <b>HP DJ 9300 czarny</b>			Szt.	3				
64.	Tusz do drukarki <b>HP DJ 9300 kolorowy</b>			Szt.	3				
65.	Wkład atramentowy czarny HP nr 10 do druk. <b>HP Business InkJet 1200</b>			Szt.	2				
66.	Wkład atramentowy błękitny HP nr 11 do druk <b>HP Business InkJet 1200</b>			Szt.	2				
67.	Wkład atramentowy purpurowy HP nr 11 do druk. <b>HP Business InkJet 1200</b>			Szt.	2				
68.	Wkład atramentowy żółty HP nr 11 do druk. <b>HP Business InkJet 1200</b>			Szt.	2				
69.	Wkład atramentowy czarny HP nr 10 do druk. <b>HP Business InkJet 2800</b>			Szt.	2				
70.	Wkład atramentowy błękitny HP nr 11 do druk. <b>HP Business InkJet</b>			Szt.	2				

	<b>2800</b>								
71.	Wkład atramentowy purpurowy HP nr 11 do druk. <b>HP Business InkJet 2800</b>			Szt.	2				
72.	Wkład atramentowy żółty HP nr 11 do druk. <b>HP Business InkJet 2800</b>			Szt.	2				
73.	Taśma do druk. <b>EPSON LQ 2090</b> czarna			Szt.	1				
74.	Tusz do drukarki <b>HP DJ 3550</b> czarny			Szt.	10				
75.	Pamięć Flash PenDrive na USB 2 ( 8 GB )			Szt.	5				
76.	Toner do ksero <b>KYOCERA KM 1635</b>			Szt.	10				
77.	Tusz <b>HP DJ 1460, 1410, 1560 Nr 21</b>			Szt.	40				
78.	Tusz <b>HP DJ 1460, 1410, 1560 Nr 22</b>			Szt.	10				
79.	Toner do drukarki <b>HP LJ P 2015</b>			Szt.	40				
80.	Toner <b>HP LJ P 1005/1006</b>			Szt.	15				
81.	Toner <b>HP LJ 5 P ( C 3903 A )</b>			Szt.	1				
82.	Toner do kserokopiarki <b>Canon FX 10</b>			Szt.	10				
83.	Rolki do faxu <b>PANASONIC KX-FP 701 ( KX-FA 57E</b>			Szt.	10				
84.	Toner do <b>SAMSUNG ML 2510</b>			Szt.	4				
85.	Pamięć Flash Pen Drive na USB 2 16 GB			Szt.	4				
86.	Rolka do faxu <b>PHILIPS Magic 5</b>			Szt.	10				
87.	Tusz do <b>HP 339 BLACK POINT</b>			Szt.	3				
88.	Tusz do <b>HP 344 kolor</b>			Szt.	1				
89.	Tusz <b>BX 20 do faxu Canon B 160</b> czarny			Szt.	5				
90.	Taśma <b>EPSON HX 20</b>			Szt.	10				

91.	Toner <b>HP LJ 2055 dn ,2050, 2035</b>			Szt.	50				
92.	Toner do <b>Panasonic KXMB 773</b>			Szt.	3				
93.	BĘBEN KX FAD 93			Szt.	2				
94.	Toner <b>HP LJ P 1505 n ,M 1120 mfp, M 1522 nf</b>			Szt.	50				
95.	Toner <b>HP COLOR LJ CP 1215</b> czarny CB 540 A Czerwony CB 543 A Żółty CB 542 A Niebieski CB 541 A			Szt.	9				
96.	Tusz do faxu <b>IX 500 Canon</b>			Szt.	2				
97.	Tusz do <b>HP DJ 2400 Nr 21</b>			Szt.	5				
98.	Tusz do <b>HP DJ 2400 Nr 22</b>			Szt.	5				
99.	Toner do <b>OKI B 410 d</b>			Szt.	2				
100.	Tusz do <b>LEXMARK Z 53 kolor</b>			Szt.	2				
101.	Toner do <b>Brother MFC 7420</b>			Szt.	8				
102.	Toner do <b>HP color LJ 5550</b> Czarny Czerwony Niebieski Żółty			Szt.	3				
				Szt.	3				
				Szt.	3				
				Szt.	3				
103.	Toner do <b>BROTHER HL 2035</b>			Szt.	5				
104.	Tusz do urzędzenia <b>wielofunkcyjnego BROTHER DCP 145 C</b> Czarny Czerwony Niebieski Żółty			Szt.	8				
				Szt.	8				
				Szt.	8				
				Szt.	8				
105.	Taśma <b>EPSON ERC 28</b>			Szt.	10				
106.	Toner do druk. <b>OKI B 430 d</b>			Szt.	4				
107.	Toner do ksero <b>OLIVETTI D-COPIA 1601</b>			Szt.	4				
108.	Toner do druk. <b>LEXMARK Z 735</b>			Szt.	2				

109.	Toner AD-504 do <b>kserokopiarki BISHUP 211</b>			Szt.	3				
110.	Toner <b>HP color LJ 2600 n</b> Czarny Czerwony Niebieski Żółty			Szt.	5				
				Szt.	5				
				Szt.	5				
				Szt.	5				
111.	Tusz do druk. <b>HP DJ 6940 czarny</b>			Szt.	3				
112.	Tusz do druk. <b>HP DJ 6940 kolor</b>			Szt.	3				
113.	Toner do <b>BROTHER DCP-7030</b>			Szt.	8				
114.	Toner do <b>Panasonic KX MB 263</b>			Szt.	5				
115.	Bęben do ksero Panasonic KX MB 263			Szt.	4				
116.	Toner do <b>BROTHER DCP 185 c</b> Czarny Cyan Magenta yellow			Szt.	4				
				Szt.	4				
				Szt..	4				
				Szt.	4				
117.	Toner <b>HP LJ CP 1515 color</b> Czarny Czerwony Niebieski Żółty			Szt.	4				
				Szt.	4				
				Szt..	4				
				Szt.	4				
118.	Toner do <b>XEROX Phaser 3200</b>			Szt.	180				
119.	Toner do <b>XEROX Phaser 3117 MFP</b>			Szt.	4				
120.	Toner do <b>HP LJ 5200</b>			Szt.	10				
121.	Taśma do <b>CITIZEN 910</b>			Szt.	50				
122.	Toner do <b>OKI PAGE 14 ex</b>			Szt.	2				
123.	Toner do <b>OKI B/4600</b>			Szt.	8				
124.	Toner do <b>OKI PAGE W Lite</b>			Szt.	4				
125.	Tusz do <b>HP color LJ 2700</b> Czarny Q 7560 A Niebieski Q 7561 Żółty Q 7562 A Czerwony Q 7563 A			Szt.	6				
				Szt.	6				
				Szt.	6				
				Szt.	6				
126.	Toner do kserokopiarki <b>Nashuatec 1315</b>			Szt.	8				
127.	Tusz do <b>Canon</b>								

	<b>pxma IP 4600 ,IP 3600</b> Czarny 520 BK Niebieski CLI 521 Żółty CLI 521 Magenta CLI 521 Czarny mały 521 CLI			Szt.	10				
				Szt.	10				
				Szt.	10				
				Szt.	10				
				Szt.	10				
128.	<b>Toner HP LJ 5000</b>			Szt.	1				
129.	<b>Toner HP LJ 5100 DTN</b>			Szt.	5				
130.	<b>Tusz HP DJ 5150 czarny Nr 56 Kolor Nr 57</b>			Szt.	5				
				Szt.	5				
131.	<b>Toner HP LJ 3020</b>			Szt.	3				
132.	<b>Toner do SAMSUNG SCX-4200</b>			Szt.	5				
133.	<b>Tusz do HP DJ 845 Czarny 15 1/2c6615 d 25 ml Kolor 17 1/2c6625 a, 15 ml</b>			Szt.	12				
				Szt.	1				
134.	<b>Tusz do HP DJ 3520 Czarny kolor</b>			Szt.	4				
				Szt.	2				
135.	<b>Tusz do HP DJ 710C Czarny kolor</b>			Szt.	4				
				Szt.	2				
136.	<b>Tusz do HP C4280 czarny 350 XL</b>			Szt.	8				
137.	<b>Tusz do HP C4280 kolor 351 XL</b>			Szt.	4				
138.	<b>Toner do HP LJ 3055</b>			Szt.	8				
139.	<b>Tusz do OFICE JET J 4580 czarny 901 XL</b>			Szt.	8				
140.	<b>Tusz do OFICE JET J 4580 kolor 901</b>			Szt.	8				
141.	<b>Tusz do HP DJ 4260 czarny 350</b>			Szt.	10				
142.	<b>Tusz do HP DJ 4260 kolor 351</b>			Szt.	10				
143.	<b>Tusz do HP DJC 9351 czarny 21`</b>			Szt.	45				
144.	<b>Tusz do HP DJC 9351 kolor 22`</b>			Szt.	15				
145.	<b>Tusz do HP DJ 3325 czarny 27`</b>			Szt.	20				
146.	<b>Tusz do HP DJ 3325 kolor 28`</b>			Szt.	15				

147.	Tusz do <b>LEXMARK color 1020 czarny 13400 HC</b>			Szt.	4				
148.	Kolor			Szt.	2				
149.	Tusz do <b>LEXMARK Z-13</b> Czarny			Szt.	3				
150.	kolor			Szt.	2				
151.	Tusz do <b>HP DJ 2460</b> Czarny 21			Szt.	4				
152.	kolor			Szt.	2				
153.	Toner do <b>LEXMARK x 1180</b> czarny			Szt.	3				
154.	kolor			Szt.	2				
155.	Tusz do <b>LEXMARK Z 602</b> Czarny			Szt.	4				
156.	kolor			Szt.	2				
<b>157.</b>	Toner do urządzenia wielofunkcyjnego LJ M 1132 MFP ( 1102 ,1210,P 1100			Szt.	30				
158	Toner do HP LJ 1606 , 1536, 1566, 1560			Szt.	150				
159.	Toner do ksero TOSHIBA 1360			Szt.	4				
160.	Tusz HP 300 XL do druk. D 2660 czarny			Szt.	25				
161.	kolor			Szt.	25				
162.	Taśma barwiąca do faxu SHARP UX – P 410			Szt.	1				
163.	Toner do ksero Nashuatec DSm 616/LD116/Aficio 2016/6			Szt.	6				
164.	Tusz do druk.HP PSC 1510 czarny			Szt.	3				
165.	Tusz do druk.HP PSC 1510 kolor			Szt.	3				
166.	Bęben drukujący model 4519 Drum Cartridge do druk. Laserowej Minolta Konica 1300 W			Szt.	1				
167.	Tusz do druk. <b>BROTHER DCP 357 C</b> LC 1000 BK LC 1000 Y			Szt. Szt.	8 4				



	LC 1000 C LC 1000 M			Szt. Szt.	4 4				
168.	Toner do urządzenia wielofunkcyjnego PANASONIC KX-MB 2025			Szt.	4				
169.	Taśma do streamera HP LT02 Ultrium C 7972 A			Szt.	10				
170.	Tusz do HP DJ 6980			Szt.	2				
171.	Tusz HP 57/17 ml color do druk. HP 1110			Szt.	5				
172.	Toner KX-FL613 do faxu PANASONIC KX FA 83			Szt.	6				
173.	Taśma barwiąca do maszyny do pisanie BROTHER AX- 10			Szt.	10				
174.	Tusz do druk. LEXMARK 13400 MC black			Szt.	3				
175.	Kaseta z taśmą białą ( 9mm) do druk. Do etykiet KL 60 CASIO			Szt.	4				
176.	Tusz do HP DJ 1050 czarny Nr 301			Szt.	5				
177.	kolor			Szt.	5				
178.	Toner do XEROX PHASER 6130 Black Magenta cyan yellow			Szt. Szt. Szt. Szt..	12 12 12 12				
179.	Taśma barwiąca do kasy fiskalnej FRIGO OPTIMUS 10			Szt.	1				
180.	Toner do SAMSUNG CLP 310 Black Cyan Yellow magenta			Szt. Szt. Szt. Szt.	12 12 12 12				
181.	Toner do druk. OLIVETTI D- copia 283 MF			Szt.	5				
RAZEM :								xxxx	

**ZAŁĄCZNIK NR 3**

Lp	Nazwa artykułu	Oryginały nazwa Producent a	Równoważ niki Nazwa Producent a	Jedn. miary	Ilość roczna	Cena jedn. netto w zł	Wartość netto w zł	VAT %	Wartość brutto w zł
1.	Płyty CD do Rimage 2000i do nadruków atramentowych białe x 52 a 100 szt. lub równoważne			op	600				
2	Płyty DVD do Rimage 2000i slim do nadruków atramentowych białe x 16 a 100 szt. lub równoważne (pojedynczo pakowane w plast. pudełeczka)			op.	40				
3.	Tusz do wypalarek Rimage 2000i czarny RB 1 lub równoważne			szt.	21				
4.	Tusz do wypalarek Rimage 2000i kolor RC 1 lub równoważne			szt.	15				
5.	Wkład atramentowy czarny do drukarki atramentowej robot nagrywający PRIMERA DISC PUBLISHER PRO Primera Technology PRI 53336			szt.	10				
6.	Wkład atramentowy kolor do drukarki atramentowej robot nagrywający PRIMERA DISC PUBLISHER PRO Primera Technology PRI 53335			szt.	10				
<b>RAZEM :</b>								xxxx	

**Uwagi:**

**W przypadku dostawy innych równoważnych materiałów prosimy o przedłożenie próbek celem przetestowania i zaakceptowania jak również dostarczenie oświadczenia, iż firma zobowiązuje się pokryć wszelkie koszty naprawy i wymiany urządzenia oraz nieprawidłowości nagranych płytek.**

## ZAŁĄCZNIK NR 4

Lp.	Nazwa artykułu	Jedn. miary	Ilość roczna	Cena jedn. Netto w zł	Wartość Netto w zł	VAT %	Wartość brutto w zł
1.	Kubek styropianowy	Szt.	8000				
2.	Kubki jednorazowe styropianowe	Szt.	7500				
3.	Kubki jednorazowe plastikowe	Szt.	20000				
4.	Łyżki plastikowe	Szt.	1200				
5.	Miseczki jednorazowe styropianowe	Szt.	450				
6.	Miski flaczarki styropianowe	Szt.	1200				
7.	Talerz płytki jednorazowy	Szt.	20000				
8.	Widelce plastikowe	Szt.	1000				
RAZEM :							xxxx

### Uwagi :

Zamawiający dopuszcza składanie ofert na materiały równoważne o nie gorszych parametrach techniczno-jakościowych od oryginalnych produktów producentów urządzeń. Materiały eksploatacyjne muszą spełniać następujące wymagania:

- być kompatybilne ze wskazanym urządzeniem, zapewniać jego prawidłową eksploatację,
- nie powodować utraty praw gwarancji producenta urządzenia, do którego są przeznaczone
- być fabrycznie nowe, nie regenerowane, nie prefabrykowane, nie poddawane procesowi ponownego napełniania, wolne od wad technicznych, kompletne nie noszące śladów uszkodzeń zewnętrznych oraz uprzedniego użytkowania,
- zapewniać wydajność oraz wysoką jakość wydruku, nie gorsze niż materiały oryginalne producentów urządzeń,
- odpowiadać wskazanym w specyfikacji parametrom spełniającym wymogi norm:

tonery do **drukarek laserowych monochromatycznych ISO/IEC 19752, tusze ISO/IEC 24711,**

- posiadać oznaczenie produktu, termin ważności, kartę charakterystyki,
- być dostarczane do zamawiającego w fabrycznie zamkniętym opakowaniu zabezpieczonym odpowiednią banderolą lub hologramem stwierdzającym autentyczność produktu.

**Wykonawca będzie zobowiązany do pokrycia kosztów naprawy i dostarczenia sprzętu równoważnego na czas naprawy w przypadku awarii sprzętu drukującego spowodowanej wadliwym równoważnikiem materiału eksploatacyjnego.**

**Wykonawca będzie zobowiązany do pokrycia wszelkich kosztów naprawy i wymiany urządzenia ( lub zakupu nowego sprzętu w przypadku braku możliwości naprawy ) oraz nieprawidłowości nagranych płytek wynikłych na skutek stosowania równoważnych materiałów eksploatacyjnych .**

W przypadku zastosowania materiału równoważnego należy uzupełnić rubryki – „materiał równoważny + nazwa producenta”.

Ze względu na brak magazynów dostawy będą realizowane częściowo tj. w ciągu 6 godzin od złożenia zapotrzebowania przesłanego faksem lub zgłoszonego telefonicznie przez upoważnionego pracownika Sekcji Kancelaryjnej -dot. Zał. Nr 1,2,3,4,6

Załącznik Nr 5 – dostawa do 5-ciu dni roboczych

### ZAŁĄCZNIK NR 5

Lp.	Nazwa artykułu	Jedn. miary	Ilość roczna	Cena jedn. Netto w zł	Wartość Netto w zł	VAT %	Wartość brutto w zł
1.	Etykiety samoprzylepne kompatybilne z drukarką MATRIX PRINTER DP 8340 S STAR - opakowanie = 334 strony - 3 etykiety na stronę, - 1002 etykiety na 1 opakowanie, - wymiary etykiety: 25,4 mm x 80,4 mm, - strony dzielone perforacją	Op.	23				
RAZEM :						xxxxx	

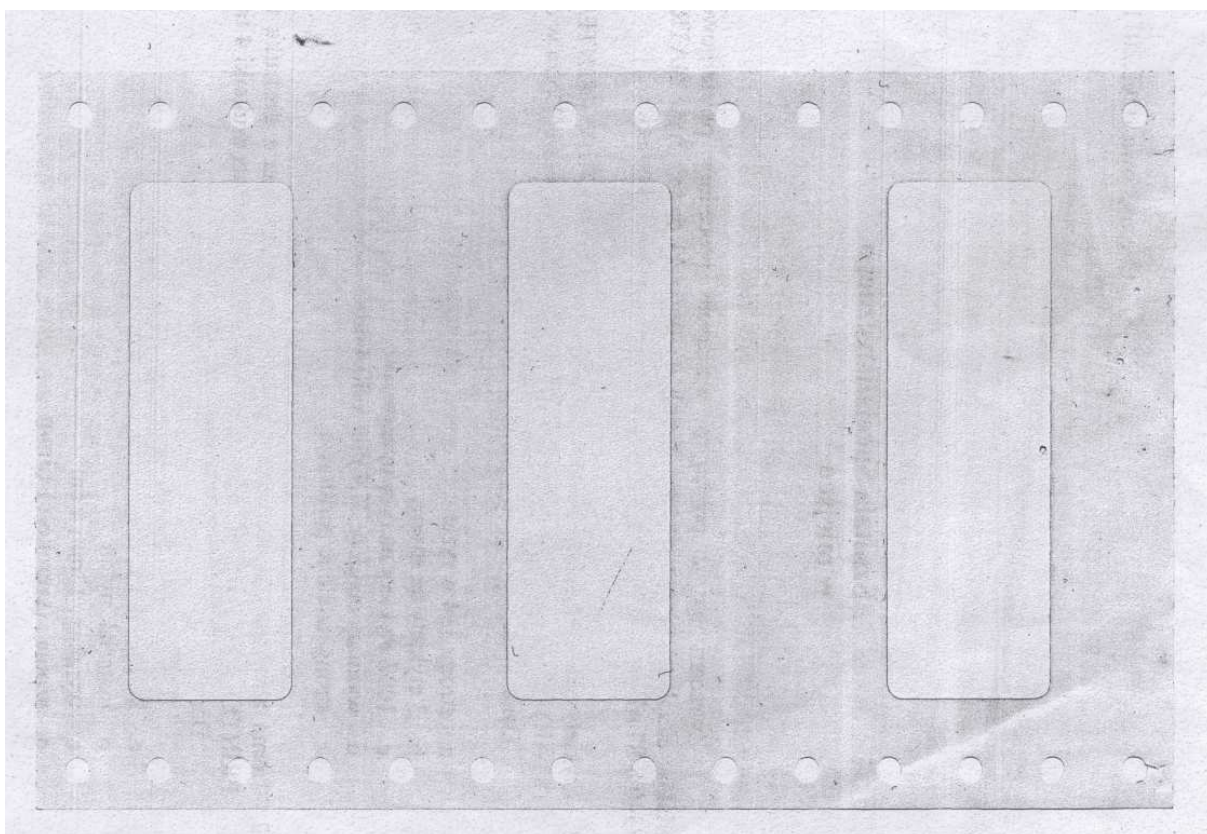

**UWAGA : Wykonawca winien dostarczyć wraz z ofertą próbki etykiet celem przetestowania z drukarką.**

## ZAŁĄCZNIK NR 6

Lp.	Nazwa artykułu	Jedn. miary	Ilość roczna	Cena jedn. Netto w zł	Wartość Netto w zł	VAT %	Wartość brutto w zł
1.	Taśma barwiąca z tuszem typu SF-03BR drukarki typu MATRIX PRINTER DP 8340S ( STAR ) czarna , nylon , 13 mm x 6 m szerokość szpuli 13 mm	Szt.	5				
RAZEM :						XXXXX	

### 4-3-2. Model DP8340S

1. **Make a straight cut along the top of the paper, about 1/4 inch away from the sprocket holes, (as shown in the figure). If there is perforation, cut the paper on the perforation.**
2. **Insert the paper squarely into the paper insertion slot until the ALARM lamp goes out. Then, hold down the FEED switch to advance the paper 8 lines, and release the switch when 8-line feeding is completed.**  
**If the paper is not fed straight during 8-line feeding, straighten the paper by pulling it back slowly as you hold the paper release lever down. If a sprocket hole is torn or enlarged, rectum the paper and reinsert it as before.**
3. **After confirming that the paper has been fed in straight, feed the paper continuously by holding the feed switch down.**
4. **Release the feed switch when the paper emerges through the paper outlet.**

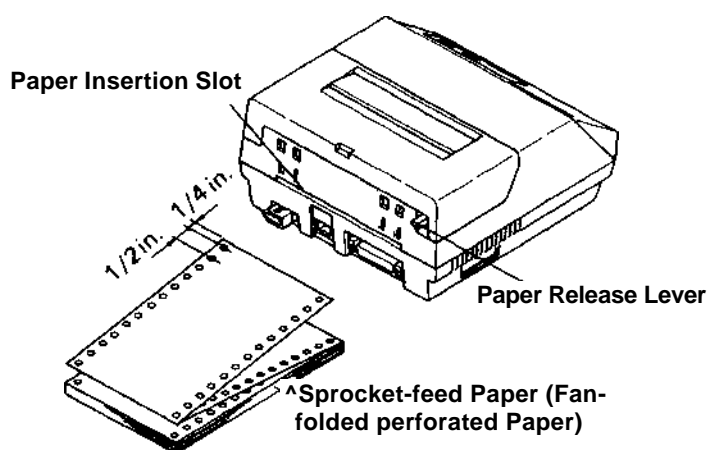

Figure 4-6. Paper Insertion (1) [Model DP8340SJ

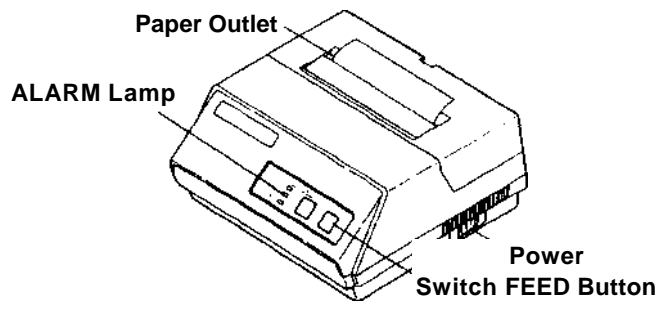
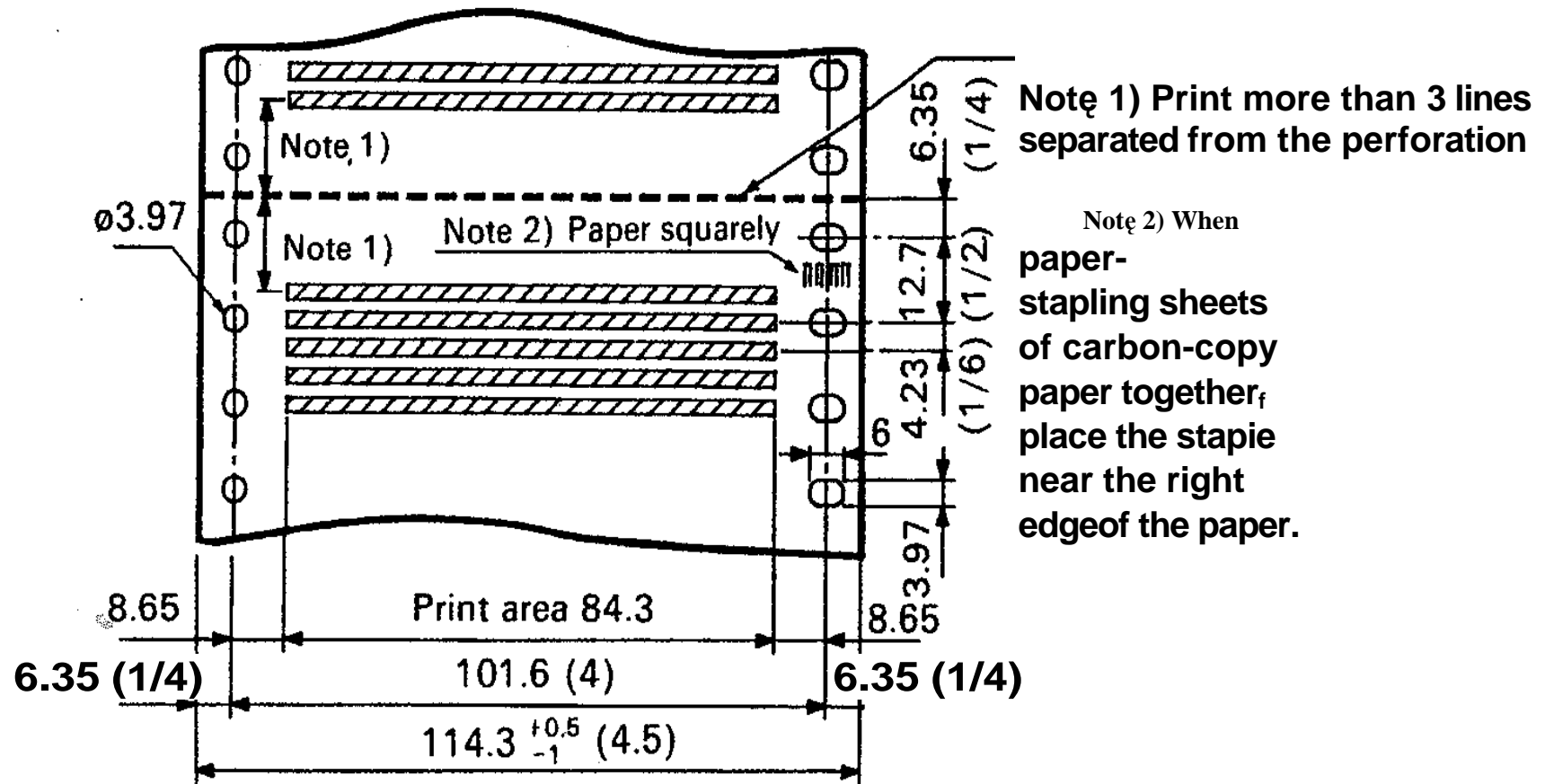

Figure 4-7. Paper Insertion (2) [Model DP8340S]



Unit: mm (in).

Figure 6-2. Sprocket-feed Paper and Print Area [Model DP8340SJ





.....  
Pieczęć Wykonawcy

....., dnia .....

**FORMULARZ OFERTOWY**

**w trybie przetargu nieograniczonego o wartości szacunkowej poniżej 193.000 EURO**  
**Dostawa „, Materiałów piśmiennych ,eksploatacyjnych do drukarek ,płyt i tuszy**  
**oraz naczyń jednorazowych „**

**Dane dotyczące Wykonawcy :**

Nazwa .....  
Adres .....  
Nr telefonu /fax .....

**Zobowiązania Wykonawcy**

1.Zobowiązuję się dostarczyć przedmiot zamówienia w pełnym rzeczowym zakresie objętym "Specyfikacją istotnych warunków zamówienia" za kwotę wyliczoną na podstawie przedmiotu zamówienia do SIWZ stanowiącego cenę oferty :

<b>ZAŁĄCZNIK Nr 1</b> .....zł. netto VAT % ..... ..... zł. brutto	słownie : ..... słownie: .....
<b>ZAŁĄCZNIK Nr 2</b> .....zł. netto VAT % ..... ..... zł. brutto	słownie : ..... słownie: .....
<b>ZAŁĄCZNIK Nr 3</b> .....zł. netto VAT % ..... ..... zł. brutto	słownie : ..... słownie: .....
<b>ZAŁĄCZNIK Nr 4</b> .....zł. netto VAT % ..... ..... zł. brutto	słownie : ..... słownie: .....
<b>ZAŁĄCZNIK Nr 5</b> .....zł. netto VAT % ..... ..... zł. brutto	słownie : ..... słownie: .....
<b>ZAŁĄCZNIK Nr 6</b> .....zł. netto	słownie : .....

VAT % .....	..... zł. brutto	słownie: .....
-------------	------------------	----------------

**Oświadczamy , że :**

**2.** W cenie oferty zostały uwzględnione wszystkie koszty wykonania zamówienia i realizacji przyszłego świadczenia umownego.

**3.** Oferta nie zawiera / zawiera ( **niepotrzebne skreślić** ) informacji stanowiących tajemnicę przedsiębiorstwa w rozumieniu przepisów o zwalczaniu nieuczciwej konkurencji .

Informacje takie zawarte są w następujących dokumentach:

.....  
 .....

**4.** Okres przydatności do użycia objęty umową wynosi : ( minimum 12 miesięcy ) od daty dostawy

- Załącznik Nr 1 - ..... m-ce/y od daty dostawy
- Załącznik Nr 2 - ..... m-ce/y od daty dostawy
- Załącznik Nr 3 - ..... m-ce/y od daty dostawy
- Załącznik Nr 4 - ..... m-ce/y od daty dostawy
- Załącznik Nr 5 - ..... m-ce/y od daty dostawy
- Załącznik Nr 6 - ..... m-ce/y od daty dostawy

**5.** Płatności: przelewem po dostawie w terminie do ..... dni od daty otrzymania prawidłowo wystawionej faktury VAT (minimum 30 dni)

**6.** Oferowany termin wykonania zamówienia: do wyczerpania wartości jednak nie dłużej niż 15 miesięcy od daty podpisania umowy.

**7.** Oferowany termin dostawy ..... od zamówienia telefonicznego lub faxowego ( maksimum 6 godzin), na koszt i ryzyko Wykonawcy.- **dot. Zał. 1,2,3,4,6**

**Zał. 5.....dni ( max do 5-ciu dni roboczych )**

**8. Oświadczamy , iż Wykonawca zobowiązuje się do pokrycia kosztów naprawy i dostarczenia sprzętu równoważnego na czas naprawy w przypadku awarii sprzętu drukującego spowodowanej wadliwym równoważnikiem materiału eksploatacyjnego.**

**Wykonawca zobowiązuje się do pokrycia wszelkich kosztów naprawy i wymiany urządzenia ( lub zakupu nowego sprzętu w przypadku braku możliwości naprawy ) oraz nieprawidłowości nagranych płytek wynikłych na skutek stosowania równoważnych materiałów eksploatacyjnych .**

**9.** Przedkładamy potwierdzenie wniesienia wadium w formie :

.....w wysokości .....

**a).** Zamawiający zwróci wadium na konto Wykonawcy nr .....  
 w banku .....

**10.** Zamierzamy powierzyć wykonanie części zamówienia podwykonawcy :

**a)** Zakres wykonywanych prac

.....  
 .....

\*w przypadku nie wypełnienia punktu dotyczącego podwykonawcy Zamawiający uzna , że Wykonawca całość zamówienia publicznego będzie wykonywał osobiście.

**11.** Oświadczamy, że zapoznaliśmy się z warunkami zamówienia określonymi w specyfikacji istotnych warunków zamówienia, i nie wnosimy do niej zastrzeżeń oraz zdobyliśmy konieczne informacje do przygotowania oferty.

**12.** Oświadczamy, że projekt umowy wraz z „Protokołem koordynacyjnym „stanowiące załącznik do specyfikacji istotnych warunków zamówienia, został przez nas zaakceptowany. Zobowiązujemy się,

w przypadku wyboru naszej oferty, do zawarcia umowy na określonych w projekcie umowy warunkach, w miejscu i terminie wyznaczonym przez Zamawiającego.

**13.** Oświadczamy, że osoby które będą uczestniczyć w wykonaniu zamówienia, posiadają wymagane uprawnienia, jeżeli ustawy nakładają obowiązek posiadania takich uprawnień

**14.** Oświadczam/y, że Wykonawca:

1. spełnia warunki udziału w postępowaniu na podstawie art. 44 ustawy z dnia 29 stycznia 2004 r. Prawo Zamówień Publicznych;
2. uważa się za związanego ofertą przez okres 30 dni od daty otwarcia ofert;
3. że parametry oferowanego asortymentu są zgodne z opisanymi przez Zamawiającego

**14.** Osobą odpowiedzialną za realizację umowy ze strony Wykonawcy będzie: .....  
.....( imię i nazwisko ) ,tel. .kontaktowy .....

Załącznikami do niniejszej oferty są:

.....  
.....  
.....  
.....  
.....

Oferta wraz załącznikami zawiera..... ponumerowanych i parafowanych stron.

.....  
podpis uprawnionego (-ych)  
przedstawiciela (-li) Wykonawcy

.....  
pieczęć firmowa

.....  
miejsce, data

**Oświadczenie z art. 22 ust. 1 U pzp**

Składając ofertę w postępowaniu o udzielenie zamówienia publicznego na:

.....  
( należy podać nazwę lub numer postępowania )

oświadczam(y), że Wykonawca / Wykonawcy

.....  
.....  
( należy podać nazwę i adres Wykonawcy lub Wykonawców wspólnie ubiegających się o udzielenie zamówienia )

Spełnia/spełniają warunki udziału w postępowaniu, o których mowa w art. 22 ust.1 ustawy z dnia 29 stycznia 2004 r. Prawo zamówień publicznych (t.j- Dz.U. z 2007r.nr 223 poz. 1655 z późn. zm.); dotyczące:

- posiadania uprawnień do wykonania określonej działalności lub czynności , jeżeli przepisy prawa nakładają obowiązek ich posiadania ,
- posiadania wiedzy i doświadczenia,
- dysponowania odpowiednim potencjałem technicznym oraz osobami zdolnymi do wykonania zamówienia,
- sytuacji ekonomicznej i finansowej.

.....  
( miejscowość i data )

.....  
( czytelny podpis lub podpis z pieczętką imienną osoby/osób upoważnionej/upoważnionych do reprezentowania Wykonawcy )

**Oświadczenia**  
**o braku podstaw do wykluczenia**

Składając ofertę w postępowaniu o udzielenie zamówienia publicznego na :

.....  
(należy podać nazwę lub numer postępowania )

oświadczam, że nie ma podstaw do wykluczenia Wykonawcy

.....  
.....  
(należy podać nazwę i adres Wykonawcy )

**a)** z postępowania na podstawie **art. 24 ust. 1pkt.1 ustawy Pzp** z dnia 29 stycznia 2004 r. Prawo zamówień publicznych (t.j. Dz.U. z 2007 r. nr 223 poz. 1655 z późn. zm.),

**b)** w zakresie **art. 24 ust. 1 pkt 2 ustawy Pzp (dotyczy osób fizycznych):**

Oświadczam, iż nie podlegam wykluczeniu zgodnie z art. 24 ust. 1 pkt 2 ustawy Pzp, zgodnie z którym z postępowania wyklucza się wykonawców, w stosunku do których otwarto likwidację lub których upadłość ogłoszono, z wyjątkiem wykonawców, którzy po ogłoszeniu upadłości zawarli układ zatwierdzony prawomocnym postanowieniem sądu, jeżeli układ nie przewiduje zaspokojenia wierzycieli przez likwidację majątku upadłego.

.....  
( miejscowość i data )

.....  
( czytelny podpis lub podpis z pieczętką imienną  
osoby/osób upoważnionej/upoważnionych do  
reprezentowania Wykonawcy )

## Załącznik Nr 10

P-8/ 063 /11

### WYKAZ WYKONANYCH DOSTAW

Przystępując do postępowania o udzielenie zamówienia publicznego prowadzonego w trybie przetargu nieograniczonego na dostawę „ Materiałów piśmiennych ,eksploatacyjnych do drukarek, płyt i tuszy oraz naczyń jednorazowych „, w imieniu Wykonawcy przedstawiam/y, wykaz wykonanych usług/dostaw\*\*:

Lp.	Nazwa i adres Zleceniodawcy	Opis /dostawy	Termin wykonywania	Wartość (w zł brutto)

**Uwaga: do niniejszego wykazu należy dołączyć dokumenty ( np. referencje , itp.) potwierdzające należyte wykonanie wykazanych dostaw .**

....., dnia .....

.....  
podpis upoważnionego (-ych)  
przedstawiciela (-li) Wykonawcy

.....  
pieczęć firmowa

**UMOWA – WZÓR**  
Nr.W.Sz.S-DDZ-P-8/2411/ /11

zawarta w dniu .....2011 r. w Częstochowie,  
pomiędzy **Wojewódzkim Szpitalem Specjalistycznym** ul. Bialska 104/118, 42-200 Częstochowa,  
KRS 0000003907 NIP 573-22-99-604, Regon 001281053-00012  
zwanym dalej „Z a m a w i a j ą c y m”, w imieniu którego działa:

Dyrektor .....  
a firmą.....  
NIP ....., REGON ..... KRS .....  
zwaną dalej „Wykonawcą”, w imieniu której działają:

1.....  
2.....

**§1.**

Przedmiotem umowy zawartej w wyniku przetargu nieograniczonego (art. 39 PZP) , jest sprzedaż materiałów ujętych w Załącznikach nr 1 – 6 do niniejszej umowy.

**§2.**

- 1.Wartość brutto przedmiotu umowy wynosi: .....zł,( słownie: .....  
.....złotych .....).
2. Wartość brutto umowy zawiera wszystkie koszty związane z realizacją przedmiotu zamówienia.

**§3**

- 1.Ceny netto w trakcie trwania umowy są stałe.
2. Zamawiający dopuszcza w następujących przypadkach możliwość wprowadzenia zmian do umowy:
  - a).gdy podczas realizacji umowy wystąpią nieprzewidywalne zdarzenia lub okoliczności, które uniemożliwiają zrealizowanie przedmiotu zamówienia w sposób , w zakresie i w terminie przewidzianym w ofercie ;
  - b). w przypadku zmian obciążeń publiczno-prawnych ( np. cła , podatek VAT ) skutkujących zmianą wysokości wynagrodzenia wykonawcy z tytułu zawartej umowy
  - c).w przypadku zakończenia produkcji lub wycofania z rynku wyrobu będącego przedmiotem zamówienia dopuszcza się zmianę na nowy produkt o tych samych bądź lepszych parametrach po cenie jednostkowej zaoferowanej w ofercie, po wcześniejszym udokumentowaniu pismem przed dostawą zaistniałej sytuacji.
  - d).gdy Wykonawca zaoferuje niższą cenę
  - e).przedłużenie obowiązywania umowy w związku z niewykorzystaniem przez Zamawiającego przedmiotu umowy
  - f). skrócenie okresu obowiązywania umowy w przypadku wcześniejszego jej zrealizowania
  - g). Zmiany ilościowe w asortymencie w ramach wartości brutto przedmiotu umowy , zgodnie z potrzebami Zamawiającego
  - h).w zakresie nr katalogowego produktu ,
  - i).gdy Wykonawca zaoferuje niższą cenę

3.Zmiany określone w ust. 2 nie mogą skutkować wzrostem wartości umowy i być niekorzystne dla Zamawiającego z zastrzeżeniem § 3 ust.2 pkt b

#### §4.

Zapłata za dostarczony towar nastąpi przelewem w terminie .....dni (minimum 30 dni) od dnia dostawy towaru i otrzymania faktury z konta Zamawiającego na konto Wykonawcy uwidocznione w wystawionej przez niego fakturze VAT .

#### §5.

- 1.Przeniesienie wierzytelności w sposób określony trybem art. 509 do 518 Kodeksu Cywilnego , a wynikających z niniejszej umowy wymaga zgody organu założycielskiego Zamawiającego.
- 2.Ponadto bez zgody Organu założycielskiego Zamawiającego wierzytelności wynikające z niniejszej umowy nie mogą stanowić przedmiotu poręczenia określonego w art. 876 do art. 887 Kodeksu Cywilnego ani jakiegokolwiek innej umowy zmieniającej Strony stosunku zobowiązaniowego wynikające z realizacji niniejszej umowy.

#### §6.

- 1.Dostawa towaru nastąpi **cząstkowo** loco składnica materiałów piśmiennych i artykułów biurowych w siedzibie Zamawiającego przy ul. Bialskiej 104/118 oraz ul. PCK na koszt i ryzyko Wykonawcy tj. **w ciągu 6 godzin** od daty złożenia zamówienia telefonicznego lub faxowego przez upoważnionego pracownika Sekcji Kancelaryjnej. – **dotyczy Zał. 1,2,3,4,6**  
Dostawa towaru z **Zał. Nr 5** nastąpi w ciągu ..... dni roboczych od daty złożenia zamówienia
- 2.Wykonawca dostarczać będzie towar stanowiący przedmiot umowy transportem własnym , na koszt i ryzyko w godz. 8:00 do 14:00 do składnicy materiałów piśmiennych i artykułów biurowych Zamawiającego.
- 3.Warunkiem przyjęcia towaru przez Zamawiającego do składnicy materiałów piśmiennych i artykułów biurowych będzie faktura VAT.
- 4.Zamawiający zastrzega sobie możliwość zmiany ilości oraz rodzaj asortymentu na inny w ramach załączników Nr 1-6 , nie przekraczając wartości brutto umowy.
5. Wykonawca zobowiązuje się do pokrycia kosztów naprawy i dostarczenia sprzętu równoważnego na czas naprawy w przypadku awarii sprzętu drukującego spowodowanej wadliwym równoważnikiem materiału eksploatacyjnego.
- 6.Wykonawca zobowiązuje się do pokrycia wszelkich kosztów naprawy i wymiany urządzenia ( lub zakupu nowego sprzętu w przypadku braku możliwości naprawy ) oraz nieprawidłowości nagranych płytek wynikłych na skutek stosowania równoważnych materiałów eksploatacyjnych .
7. **Protokół koordynacyjny dla wykonawców zewnętrznych wykonujących prace na terenie szpitala stanowi załącznik do niniejszej umowy.**
8. Osobą odpowiedzialną za realizację umowy ze strony Wykonawcy będzie: .....  
.....( imię i nazwisko ) ,tel. .kontaktowy .....

#### §7

Reklamacje wad jakościowych lub braków ilościowych Wykonawca zobowiązuje się rozpatrzyć niezwłocznie po zgłoszeniu wady lub braku przez Zamawiającego i w przypadku uznania reklamacji za zasadną w terminie do siedmiu dni od zgłoszenia wady lub braku, towar wadliwy wymienić na wolny od wad lub w tym samym czasie dostarczyć brakującą część towaru.

#### §8.

Zamawiający zastrzega sobie prawo do odstąpienia od części umowy w przypadku wystąpienia u niego braku środków finansowych na zapłatę za towar stanowiący przedmiot niniejszej umowy.



## **§9.**

1.Strony ustalają, że w razie nie wykonania umowy lub nienależytego wykonania umowy obowiązują będą odszkodowania w postaci kar umownych:

- a) Wykonawca zapłaci Zamawiającemu karę umowną za opóźnienie w dostawie określonego w umowie towaru, w wysokości 0,1 % wartości niezrealizowanej części zamówienia za każdy dzień opóźnienia.
  - b) za odstąpienie od umowy z przyczyn leżących po stronie odstępującego zapłaci on karę umowną w wysokości 10% wartości zamówienia, z zastrzeżeniem postanowień § 8 i § 10 lit.a.
  - c) strony zastrzegają sobie prawo do odszkodowania uzupełniającego przenoszącego wysokość kar umownych do wysokości rzeczywiście poniesionej szkody i nie wykluczają możliwości kumulacji kar umownych.
2. W przypadku opóźnienia w zapłacie faktury Zamawiający zapłaci Wykonawcy odsetki za opóźnienie w ustawowej wysokości.

## **§10.**

Zamawiający może odstąpić od umowy w następujących przypadkach:

- a) w razie zaistnienia istotnej zmiany okoliczności powodującej, że wykonanie umowy nie leży w interesie publicznym, czego nie można było przewidzieć w chwili zawarcia umowy, odstąpienie od umowy w tym przypadku może nastąpić w terminie miesiąca od powzięcia wiadomości o powyższych okolicznościach. W takim przypadku Wykonawca może żądać wyłącznie wynagrodzenia należnego z tytułu wykonania części umowy na podstawie art.145 ustawy Prawo Zamówień Publicznych.
- b) ogłoszenia upadłości Dostawcy

## **§11.**

Umowę zawiera się na okres do czasu wyczerpania jej wartości jednak nie dłużej niż 15 miesięcy od daty podpisania umowy.

## **§12.**

Strony ustalają, że w sprawach nie uregulowanych niniejszą umową zastosowanie mają przepisy ustawy Prawo Zamówień Publicznych i przepisy kodeksu cywilnego.

## **§13.**

Spory wynikłe ze stosunku prawnego objętego niniejszą umową, strony po wyczerpaniu drogi reklamacyjnej, poddają pod rozstrzygnięcie Sądu Cywilnego właściwego dla siedziby Zamawiającego.

## **§14.**

Umowa została sporządzona w dwóch jednobrzmiących egzemplarzach, po jednym egzemplarzu dla każdej ze Stron.

W Y K O N A W C A:

Z A M A W I A J Ą C Y:

## Załącznik do umowy

	Wojewódzki Szpital Specjalistyczny im. Najświętszej Maryi Panny w Częstochowie Dokument Zintegrowanego Systemu Zarządzania	Nr edycji: 1
	ZAL-105-000-001 <b>Protokół koordynacyjny dla wykonawców zewnętrznych wykonujących prace na terenie Szpitala</b>	Strona 42 z 43

W związku z wdrożeniem w Wojewódzkim Szpitalu Specjalistycznym im. Najświętszej Maryi Panny Zintegrowanego Systemu Zarządzania (w tym ISO 9001, ISO 14001 oraz PN-N-18001) zobowiązuje się wykonawców zewnętrznych wykonujących prace na terenie Szpitala do stosowania poniższych zasad

1. Przed przystąpieniem do realizacji zadania wykonawca wyznacza osobę odpowiedzialną za przestrzeganie poniższych zobowiązań.

2. Wykonawca zobowiązuje się do przestrzegania wymagań funkcjonującego w Szpitalu Zintegrowanego Systemu Zarządzania, a w szczególności do:

- 2.1. Przestrzegania przez podległe osoby ogólnych przepisów oraz zasad BHP i Ppoż.
  - 2.2. Organizacji stanowisk roboczych – zgodnie z ww. przepisami.
  - 2.3. Zapoznania się ze szczegółowymi instrukcjami wewnętrznymi BHP i Ppoż. oraz wysłuchanie niezbędnych wyjaśnień osoby nadzorującej.
  - 2.4. Przeprowadzenia uzupełniającego instruktażu stanowiskowego uwzględniającego wymogi instrukcji BHP i Ppoż.
  - 2.5. Zobowiązania osób bezpośrednio nadzorujących wykonawstwo do stosowania się do szczegółowych uwag i zaleceń otrzymywanych od osoby zlecającej wykonanie prac oraz od służby BHP.
  - 2.6. Właściwej gospodarki odpadami:
    - Prowadzenia segregacji odpadów w miejscu ich powstawania,
    - Gromadzenia wytworzonych odpadów w wyznaczonych, oznakowanych i zabezpieczonych miejscach,
    - usuwania odpadów z terenu przedsiębiorstwa,
    - uzgodnienia sposobu i miejsca tymczasowego gromadzenia i postępowania z odpadami niebezpiecznymi.
  - 2.7. Zabezpieczenia terenu przed skażeniem substancjami niebezpiecznymi.
  - 2.8. Zabezpieczenia terenu Szpitala przed niepożądanymi emisjami pyłów i gazów.
  - 2.9. Realizacji zadania w sposób najmniej uciążliwy dla środowiska w tym racjonalnego korzystania z wody, energii elektrycznej i innych surowców.
  - 2.10. Stosowania przy realizacji zadań sprzętu sprawnego technicznie:
    - bez wycieków oleju,
    - spełniającego wymogi BHP i prawa o ruchu drogowym.
  - 2.11. W przypadku zaistniałej awarii natychmiast powiadomić służby BHP, w celu podjęcia wspólnych działań naprawczych - jeżeli nastąpi niekontrolowany wyciek oleju należy zastosować skuteczny sorbent, zebrać warstwę skażoną i przetransportować do utylizacji.
  - 2.12. Utrzymania porządku w obszarze swojej działalności.
  - 2.13. Uporządkowania terenu po zakończeniu przedsięwzięcia.
3. Kierownictwo przedsiębiorstwa, któremu Szpital zlecił wykonanie prac na swoim terenie odpowiada w całości za prewencję BHP i Ppoż. oraz postępowanie powypadkowe dotyczące swoich pracowników.
4. Kierownictwo wymienione w punkcie 3 zobowiązuje się do niezwłocznego poinformowania również służb BHP o zaistniałym wypadku / zdarzeniu potencjalnie wypadkowym z udziałem swoich pracowników.
5. Szpital zastrzega sobie prawo kontroli realizacji powyższych zobowiązań przez swoich przedstawicieli.
6. Wykonawcy prac zobowiązują się do natychmiastowego usunięcia z terenu organizacji osób, wskazanych przez Kierownictwo Szpitala.

**Oświadczam, że przyjmuję zasady ustalone w niniejszym protokole.**

**Wykonawca:**

**Zlecający:**

Przedstawiciel Wykonawcy:		Przedstawiciel Szpitala:	Pełnomocnik Dyrektora ds. ZSZ – mgr inż. Artur Piekacz tel. 34/367-34-52
Data:		Data:	
Podpis		Podpis	

